

# GILGAMESH

The movie

Seq	Scene	Panel
15	460	1

**Action Notes**

en las cortinas se empieza a dibujar la sombra de Enkidu

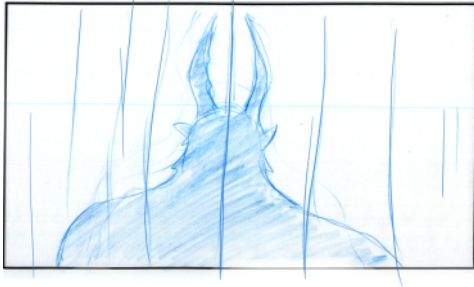

Seq	Scene	Panel
15	460	2

**Action Notes**

las cortinas se abren

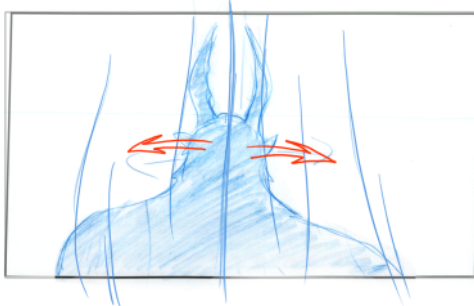

Seq	Scene	Panel
15	460	3

**Action Notes**

Subjetiva Enkidu - Vemos un gran salón y una fiesta fastuosa y llenade invitados

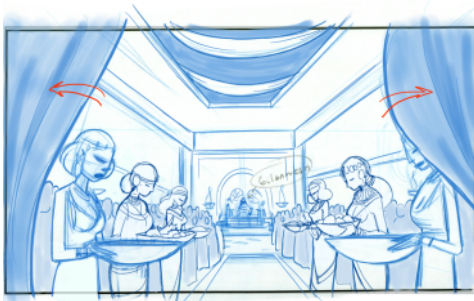

Seq	Scene	Panel
15	461	1



**Action Notes**

Enkidu queda inmóvil - Está vestido con ropas reales

Una de las sirvientas a su lado lo mira disimuladamente

**referencias**

\\Srvraid\d\GILGAMESH\REFERENCIAS VARIAS E INFORMACION\INDUMENTARIA

\\Srvraid\d\GILGAMESH\REFERENCIAS VARIAS E INFORMACION\OBJETOS

\\Srvraid\d\GILGAMESH\REFERENCIAS VARIAS E INFORMACION\SACERDOTISA

\\Srvraid\d\GILGAMESH\REFERENCIAS VARIAS E INFORMACION\referencias varias \_ alan\vasijas

\\Srvraid\d\GILGAMESH\REFERENCIAS VARIAS E INFORMACION\referencias varias \_ alan\joyería

Seq	Scene	Panel
15	462	1

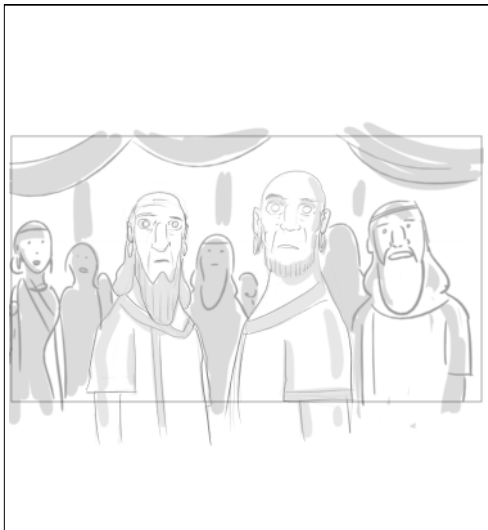

Seq	Scene	Panel
15	463	1

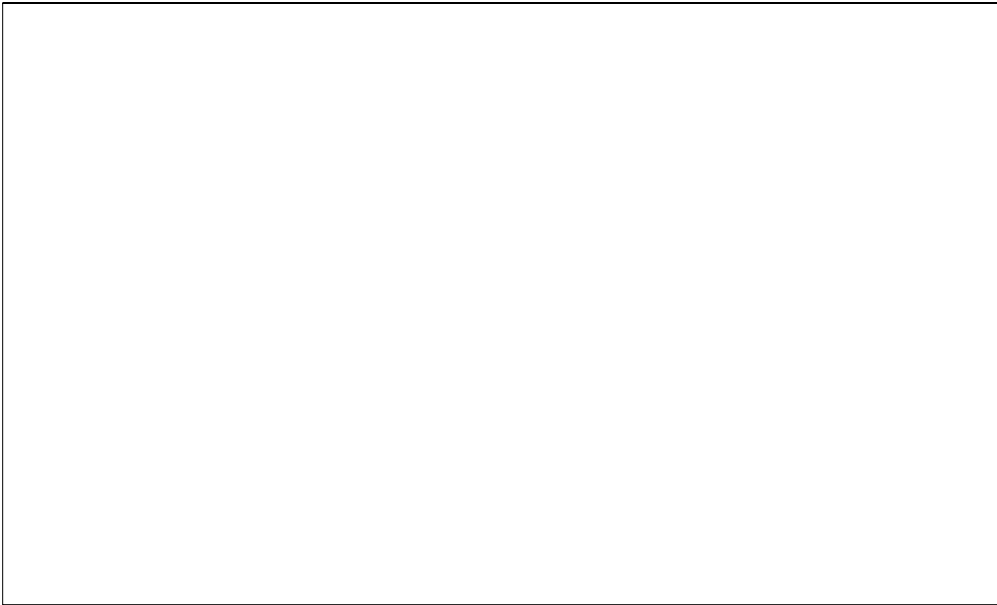

Seq	Scene	Panel
15	464	1

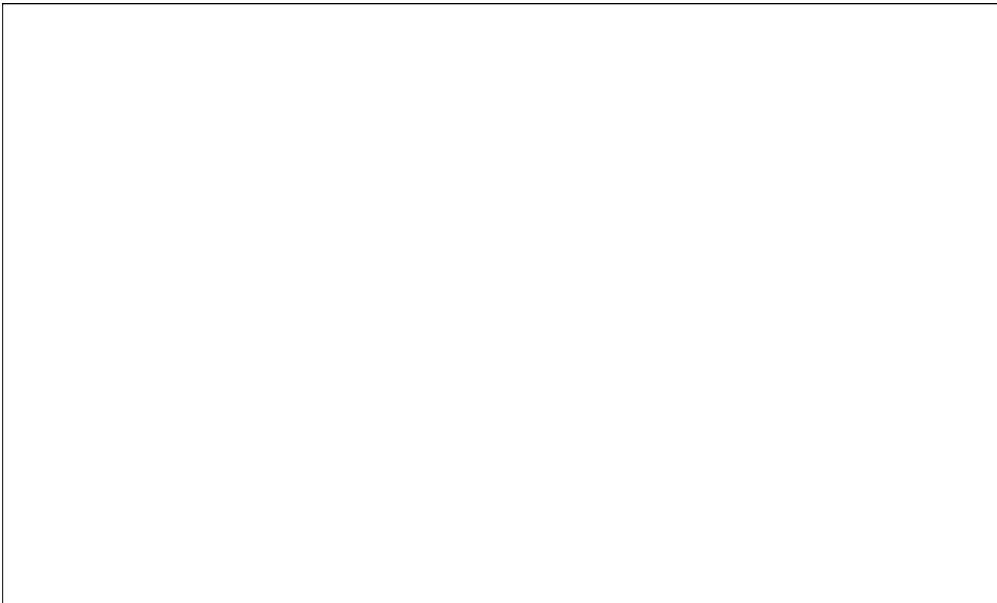

Seq	Scene	Panel
15	465	1

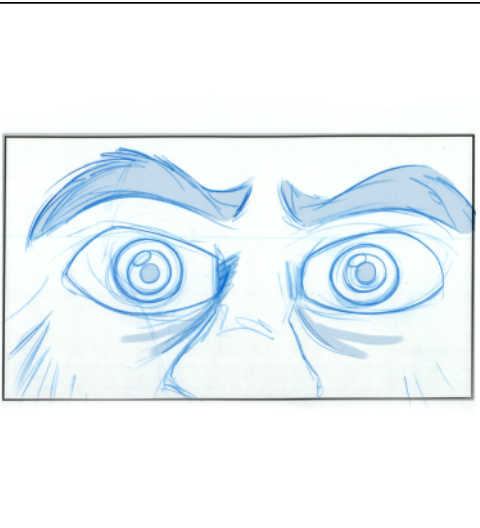

**Action Notes**  
Ojos de Enkidu sorprendido



Seq	Scene	Panel
15	466	1



**Action Notes**  
Enkidu boquiabierto

**referencias**

\\Srvraid\d\GILGAMESH\REFERENCIAS VARIAS E INFORMACION\INDUMENTARIA  
 \\Srvraid\d\GILGAMESH\REFERENCIAS VARIAS E INFORMACION\OBJETOS  
 \\Srvraid\d\GILGAMESH\REFERENCIAS VARIAS E INFORMACION\SACERDOTISA  
 \\Srvraid\d\GILGAMESH\REFERENCIAS VARIAS E INFORMACION\referencias varias \_ alan\vasijas

\\Srvraid\d\GILGAMESH\REFERENCIAS VARIAS E INFORMACION\referencias varias \_ alan\joyería

Seq	Scene	Panel
15	466	2



**Action Notes**  
Comienza a retroceder

Seq	Scene	Panel
15	466	3



**Dialog**

Shamhat: "Disfrutalo, este banquete es en tu honor"

**Action Notes**

De repente alguien lo detiene, gira (la camara abre). Es Shamhat, que debería decir algo como: "No temas, este banquete es en tu honor"

**referencias**

- \\Srvraid\d\GILGAMESH\REFERENCIAS VARIAS E INFORMACION\INDUMENTARIA
- \\Srvraid\d\GILGAMESH\REFERENCIAS VARIAS E INFORMACION\OBJETOS
- \\Srvraid\d\GILGAMESH\REFERENCIAS VARIAS E INFORMACION\SACERDOTISA

\\Srvraid\d\GILGAMESH\REFERENCIAS VARIAS E INFORMACION\referencias varias \_ alan\vasijas

\\Srvraid\d\GILGAMESH\REFERENCIAS VARIAS E INFORMACION\referencias varias \_ alan\joyería

Seq	Scene	Panel
15	467	1

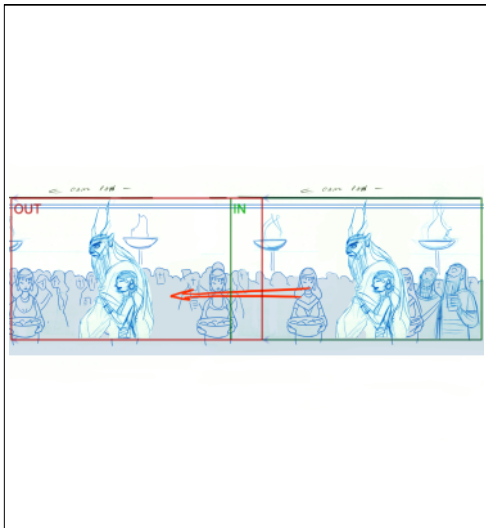

**Action Notes**

Avanzan atravesando el salón. Los invitados miran a Enkidu, la cámara acompaña el recorrido de enkidu

**referencias**

- \\Srvraid\d\GILGAMESH\REFERENCIAS VARIAS E INFORMACION\INDUMENTARIA
- \\Srvraid\d\GILGAMESH\REFERENCIAS VARIAS E INFORMACION\OBJETOS
- \\Srvraid\d\GILGAMESH\REFERENCIAS VARIAS E INFORMACION\SACERDOTISA

\\Srvraid\d\GILGAMESH\REFERENCIAS VARIAS E INFORMACION\referencias varias \_ alan\vasijas

\\Srvraid\d\GILGAMESH\REFERENCIAS VARIAS E INFORMACION\referencas varias \_ alan\joyería

Seq	Scene	Panel
15	468	1

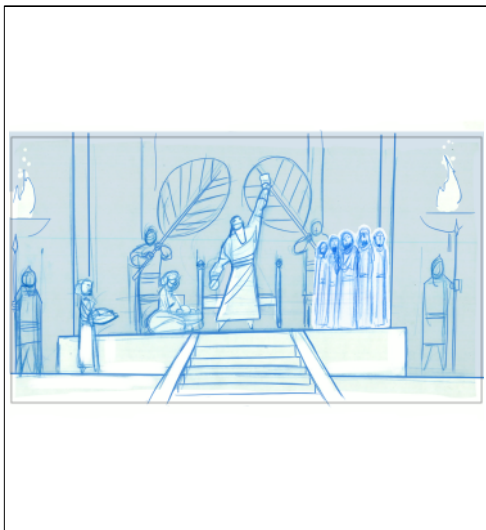

**Dialog**  
Gilgamesh: "OH! Ha llegado!"

**Action Notes**  
gilgamesh le habla a la distancia

**referencias**  
\\Srvraid\d\GILGAMESH\REFERENCIAS VARIAS E INFORMACION\INDUMENTARIA  
\\Srvraid\d\GILGAMESH\REFERENCIAS VARIAS E INFORMACION\OBJETOS  
\\Srvraid\d\GILGAMESH\REFERENCIAS VARIAS E INFORMACION\SACERDOTISA

\\Srvraid\d\GILGAMESH\REFERENCIAS VARIAS E INFORMACION\referencas varias \_ alan\vasijas

\\Srvraid\d\GILGAMESH\REFERENCIAS VARIAS E INFORMACION\referencas varias \_ alan\joyería

Seq	Scene	Panel
15	468	2

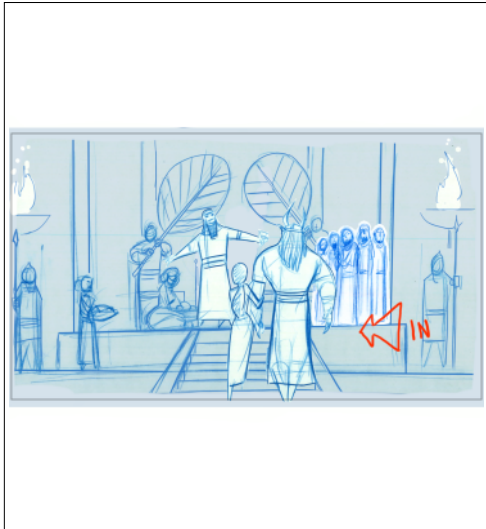

**Dialog**  
GILGAMESH: "Acercate,"

**Action Notes**  
Enkidu entra en cuadro con Shamhat

**referencias**  
\\Srvraid\d\GILGAMESH\REFERENCIAS VARIAS E INFORMACION\INDUMENTARIA  
\\Srvraid\d\GILGAMESH\REFERENCIAS VARIAS E INFORMACION\OBJETOS  
\\Srvraid\d\GILGAMESH\REFERENCIAS VARIAS E INFORMACION\SACERDOTISA

\\Srvraid\d\GILGAMESH\REFERENCIAS VARIAS E INFORMACION\referencias varias \_ alan\vasijas  
\\Srvraid\d\GILGAMESH\REFERENCIAS VARIAS E INFORMACION\referencias varias \_ alan\joyería

Seq	Scene	Panel
15	469	1

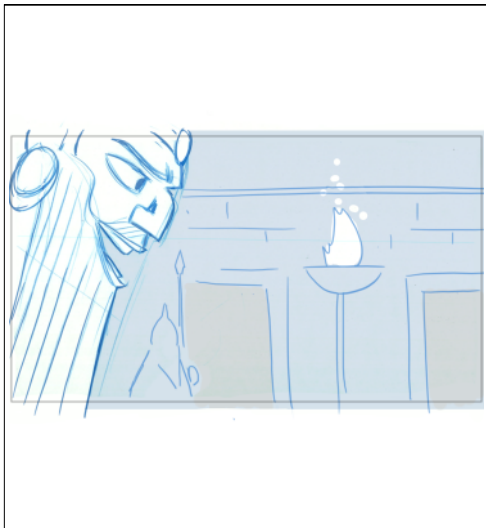

**Dialog**  
Gilgamesh: "Bienvenido!"

**Action Notes**  
gilgamesh le habla contento

**referencias**  
\\Srvraid\d\GILGAMESH\REFERENCIAS VARIAS E INFORMACION\INDUMENTARIA  
\\Srvraid\d\GILGAMESH\REFERENCIAS VARIAS E INFORMACION\OBJETOS  
\\Srvraid\d\GILGAMESH\REFERENCIAS VARIAS E INFORMACION\SACERDOTISA

\\Srvraid\d\GILGAMESH\REFERENCIAS VARIAS E INFORMACION\referencias varias \_ alan\vasijas

\\Srvraid\d\GILGAMESH\REFERENCIAS VARIAS E INFORMACION\referencias varias \_ alan\joyería

Seq	Scene	Panel
15	470	1

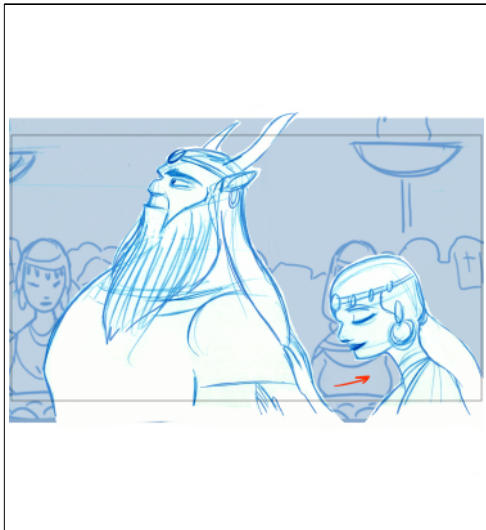

**Action Notes**

Enkidu lo mira - Shamhat se aleja

**referencias**

\\Srvraid\d\GILGAMESH\REFERENCIAS VARIAS E INFORMACION\INDUMENTARIA

\\Srvraid\d\GILGAMESH\REFERENCIAS VARIAS E INFORMACION\OBJETOS

\\Srvraid\d\GILGAMESH\REFERENCIAS VARIAS E INFORMACION\SACERDOTISA

\\Srvraid\d\GILGAMESH\REFERENCIAS VARIAS E INFORMACION\referencias varias \_ alan\vasijas

\\Srvraid\d\GILGAMESH\REFERENCIAS VARIAS E INFORMACION\referencias varias \_ alan\joyería

Seq	Scene	Panel
15	470	2

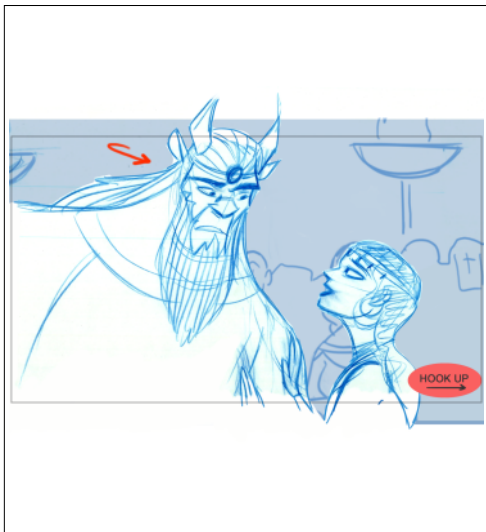

**Dialog**

Shamhat: "Debes continuar solo.Tu eres el agasajado"

**Action Notes**

Enkidu gira al darse cuenta y ella le dice que debe continuar solo - él es el agasajado

**referencias**

\\Srvraid\d\GILGAMESH\REFERENCIAS VARIAS E INFORMACION\INDUMENTARIA  
 \\Srvraid\d\GILGAMESH\REFERENCIAS VARIAS E INFORMACION\OBJETOS  
 \\Srvraid\d\GILGAMESH\REFERENCIAS VARIAS E INFORMACION\SACERDOTISA

\\Srvraid\d\GILGAMESH\REFERENCIAS VARIAS E INFORMACION\referencias varias \_ alan\vasijas

\\Srvraid\d\GILGAMESH\REFERENCIAS VARIAS E INFORMACION\referencias varias \_ alan\joyería

Seq	Scene	Panel
15	471	1

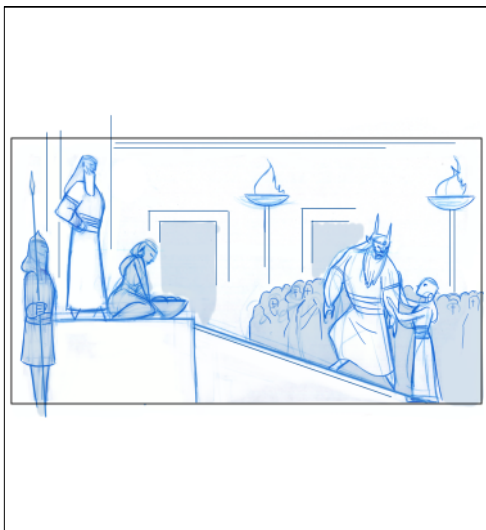

**Action Notes**

Enkidu hace un gesto de aprobación

**referencias**

\\Srvraid\d\GILGAMESH\REFERENCIAS VARIAS E INFORMACION\INDUMENTARIA  
 \\Srvraid\d\GILGAMESH\REFERENCIAS VARIAS E INFORMACION\OBJETOS  
 \\Srvraid\d\GILGAMESH\REFERENCIAS VARIAS E INFORMACION\SACERDOTISA

\\Srvraid\d\GILGAMESH\REFERENCIAS VARIAS E INFORMACION\referencias varias \_ alan\vasijas

\\Srvraid\d\GILGAMESH\REFERENCIAS VARIAS E INFORMACION\referencias varias \_ alan\joyería

Seq	Scene	Panel
15	471	2

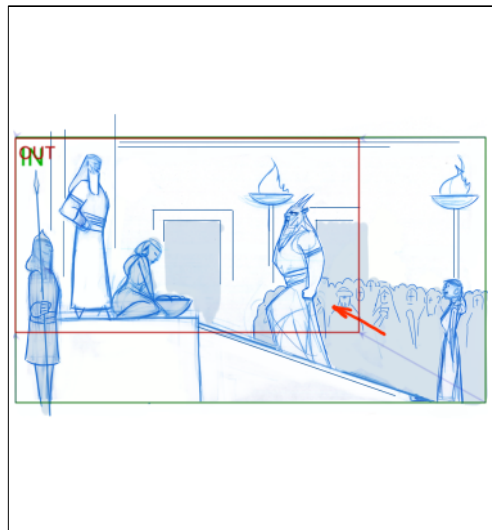

**Action Notes**

Y sube, la cámara cierra el plano enkidu y gilgamesh quedan en un plano entero

**referencias**

\\Srvraid\d\GILGAMESH\REFERENCIAS VARIAS E INFORMACION\INDUMENTARIA

\\Srvraid\d\GILGAMESH\REFERENCIAS VARIAS E INFORMACION\OBJETOS

\\Srvraid\d\GILGAMESH\REFERENCIAS VARIAS E INFORMACION\SACERDOTISA

\\Srvraid\d\GILGAMESH\REFERENCIAS VARIAS E INFORMACION\referencias varias \_ alan\vasijas

\\Srvraid\d\GILGAMESH\REFERENCIAS VARIAS E INFORMACION\referencias varias \_ alan\joyería

Seq	Scene	Panel
15	472	1



**Action Notes**

Gilgamesh lo recibe con un abrazo - Debería decir unas palabras de bienvenida

**referencias**

\\Srvraid\d\GILGAMESH\REFERENCIAS VARIAS E INFORMACION\INDUMENTARIA

\\Srvraid\d\GILGAMESH\REFERENCIAS VARIAS E INFORMACION\OBJETOS

\\Srvraid\d\GILGAMESH\REFERENCIAS VARIAS E INFORMACION\SACERDOTISA

\\Srvraid\d\GILGAMESH\REFERENCIAS VARIAS E INFORMACION\referencias varias \_ alan\vasijas

\\Srvraid\d\GILGAMESH\REFERENCIAS VARIAS E INFORMACION\referencias varias \_ alan\joyería

Seq	Scene	Panel
15	472	2

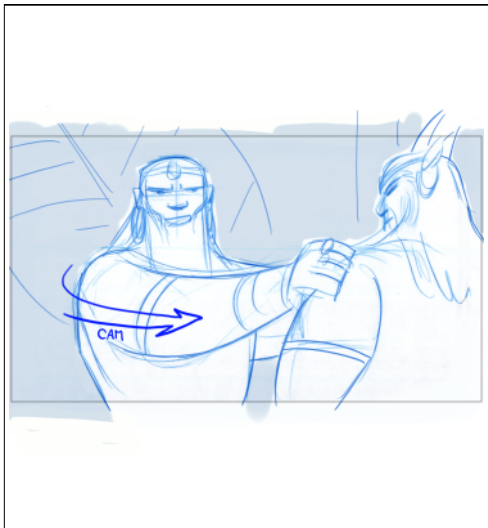

**Dialog**

Gilgamesh: "SEÑORES, LES PRESENTO A MI HERMANO."

**Action Notes**

Gilgamesh avanza un paso hacia los invitados y les habla de Enkidu - de su nuevo hermano

**referencias**

\\Srvraid\d\GILGAMESH\REFERENCIAS VARIAS E INFORMACION\INDUMENTARIA

\\Srvraid\d\GILGAMESH\REFERENCIAS VARIAS E INFORMACION\OBJETOS

\\Srvraid\d\GILGAMESH\REFERENCIAS VARIAS E INFORMACION\SACERDOTISA



```

\\Srvraid\d\GILGAMESH\REFERENCIAS VARIAS E INFORMACION\referencias varias _
alan\vasijas

\\Srvraid\d\GILGAMESH\REFERENCIAS VARIAS E INFORMACION\referencias varias _
alan\joyería
    
```

Seq	Scene	Panel
15	472	3



**Dialog**  
 Gilgamesh: "EL ES ENKIDU!"

**Action Notes**  
 Cámara se acerca - Sigue hablando

**referencias**  
 \\Srvraid\d\GILGAMESH\REFERENCIAS VARIAS E INFORMACION\INDUMENTARIA  
 \\Srvraid\d\GILGAMESH\REFERENCIAS VARIAS E INFORMACION\OBJETOS  
 \\Srvraid\d\GILGAMESH\REFERENCIAS VARIAS E INFORMACION\SACERDOTISA

```

\\Srvraid\d\GILGAMESH\REFERENCIAS VARIAS E INFORMACION\referencias varias _
alan\vasijas

\\Srvraid\d\GILGAMESH\REFERENCIAS VARIAS E INFORMACION\referencias varias _
alan\joyería
    
```

Seq	Scene	Panel
15	473	1

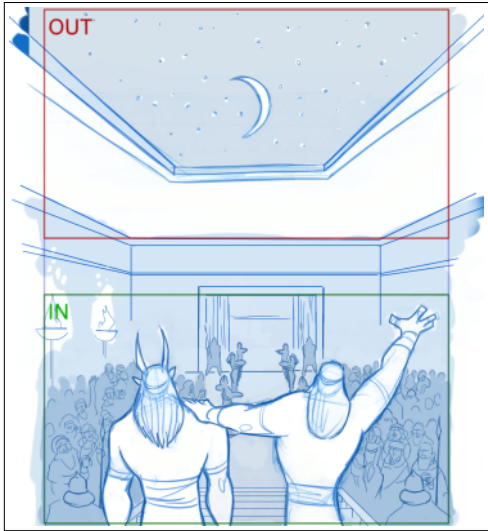

**Dialog**  
Gilgamesh: "BRINDEMOS POR ÉL!"

**Action Notes**  
Y lo presenta levantando el brazo de Enkidu - Todos festejan, la cámara deja a los personajes y encuadra al cielo

Dissolve

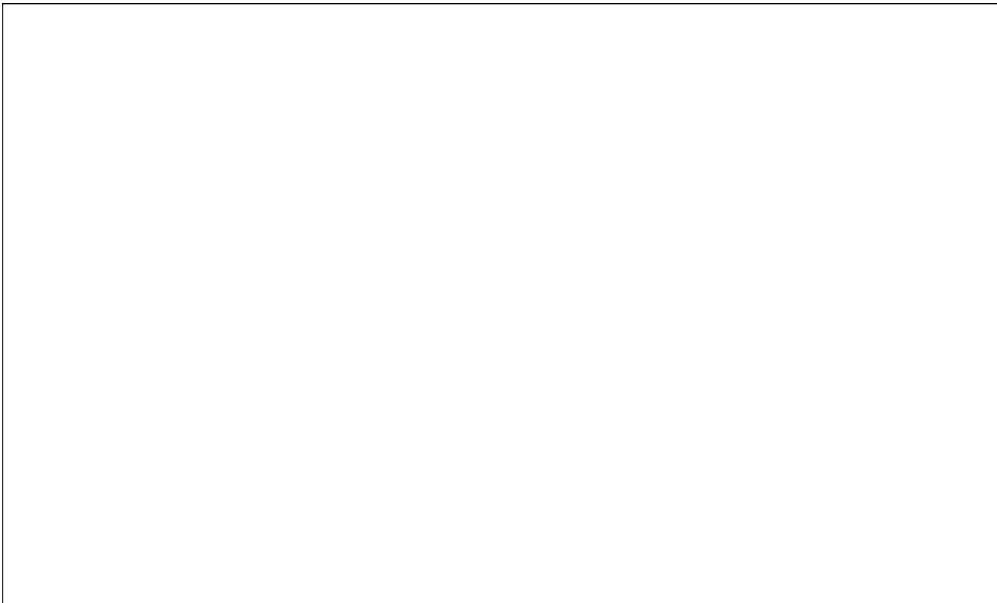
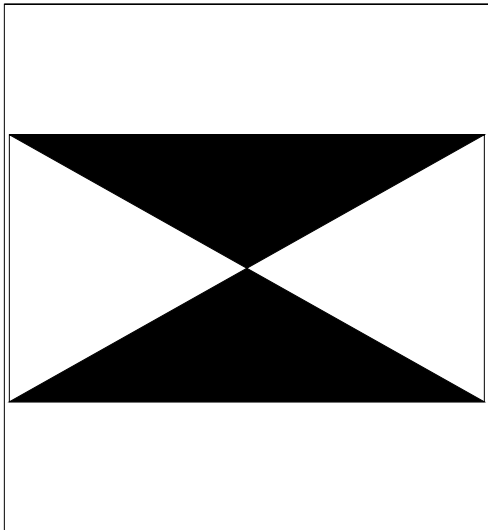

Seq	Scene	Panel
16	474	1

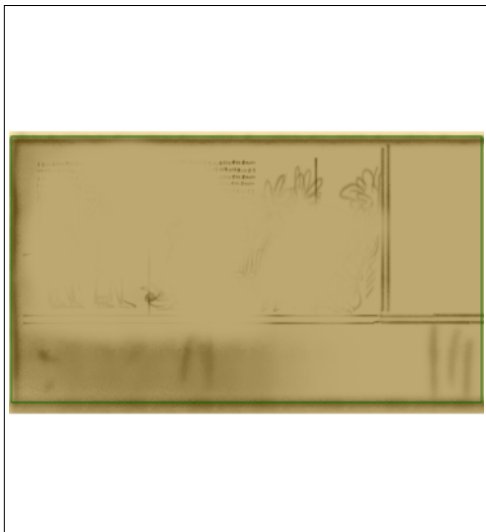

**Action Notes**

Vemos una pared en la que comienzan a dibujarse figuras

**referencias**

\\Srvraid\d\GILGAMESH\REFERENCIAS VARIAS E INFORMACION\referencias varias \_ alan\relieves

Seq	Scene	Panel
16	474	2

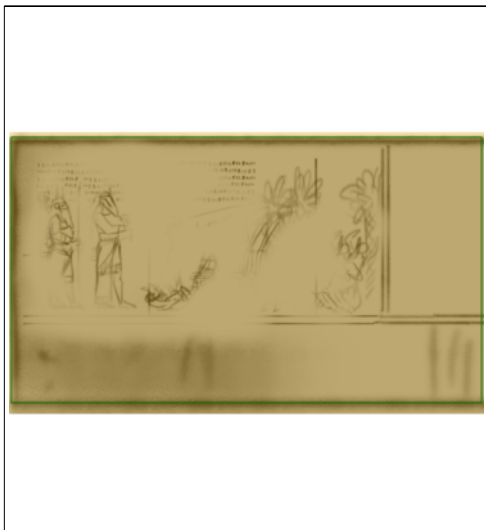

**Action Notes**

Se va formando un bajorelieve

**referencias**

\\Srvraid\d\GILGAMESH\REFERENCIAS VARIAS E INFORMACION\referencias varias \_ alan\relieves

Seq	Scene	Panel
16	474	3

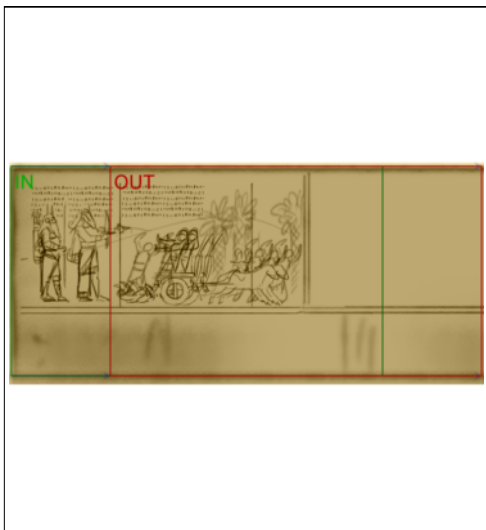

**Action Notes**

Que narra las aventuras de Gilgamesh y Enkidu a través del tiempo  
La camara panea descubriendo nuevas escenas.

**referencias**

\\Srvraid\d\GILGAMESH\REFERENCIAS VARIAS E INFORMACION\referencias varias \_ alan\relieves

\\Srvraid\d\GILGAMESH\REFERENCIAS VARIAS E INFORMACION\Relieves

Seq	Scene	Panel
16	474	4

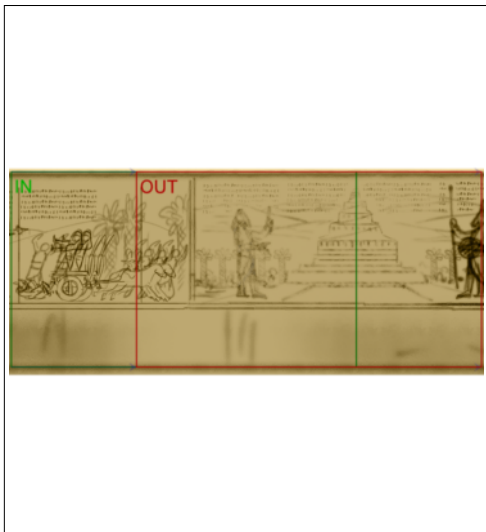

**Action Notes**

Las escenas van apareciendo sobre el muro poco a poco  
Paneo

**referencias**

\\Srvraid\d\GILGAMESH\REFERENCIAS VARIAS E INFORMACION\referencias varias \_ alan\relieves

\\Srvraid\d\GILGAMESH\REFERENCIAS VARIAS E INFORMACION\Relieves

Seq	Scene	Panel
16	474	5

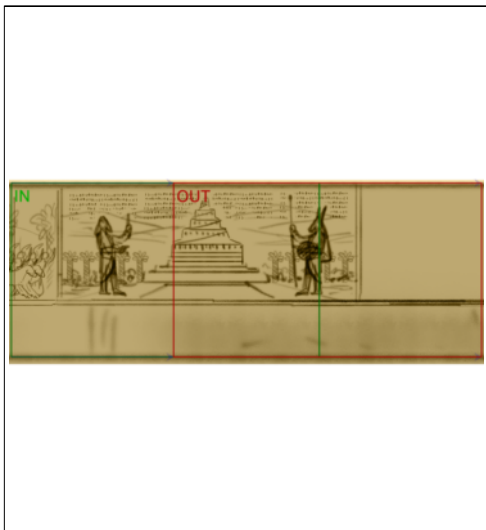

**Dialog**

LOCUTOR EN OFF:  
"GILGAMESH Y ENKIDU FUERON UNO EN CADA DESAFÍO"

**Action Notes**

hasta ser totalmente visibles  
Paneo recorriendo el bajo relieve

**referencias**

\\Srvraid\d\GILGAMESH\REFERENCIAS VARIAS E INFORMACION\referencias varias \_ alan\relieves

\\Srvraid\d\GILGAMESH\REFERENCIAS VARIAS E INFORMACION\Relieves

Seq	Scene	Panel
16	474	6

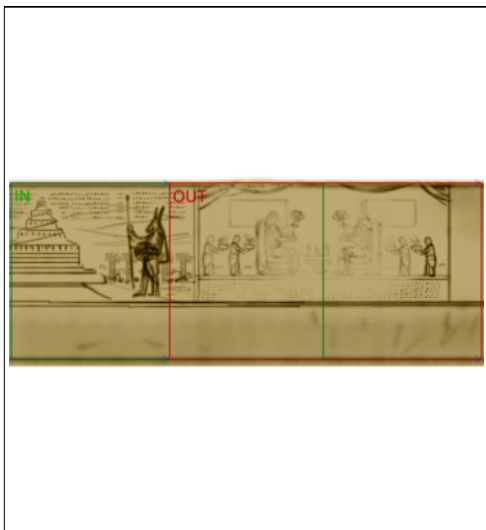

**Action Notes**

Paneo recorriendo el bajo relieve

**referencias**

\\Srvraid\d\GILGAMESH\REFERENCIAS VARIAS E INFORMACION\referencias varias \_ alan\relieves

\\Srvraid\d\GILGAMESH\REFERENCIAS VARIAS E INFORMACION\Relieves

Seq	Scene	Panel
16	474	7

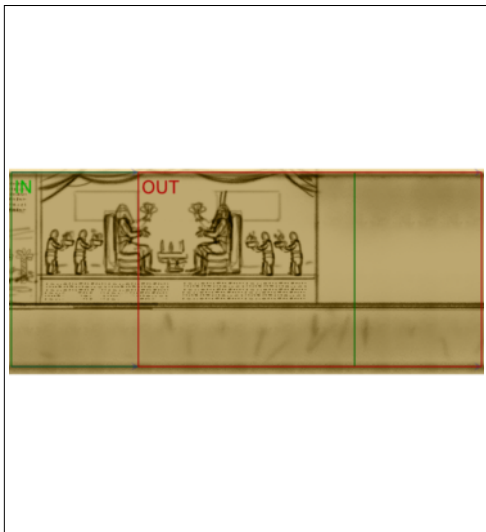

**Dialog**

LOCUTOR EN OFF:  
"COMPARTIERON LAS BATALLAS Y EL CALOR DEL HOGAR."

**Action Notes**

Paneo recorriendo el bajo relieve

**referencias**

\\Srvraid\d\GILGAMESH\REFERENCIAS VARIAS E INFORMACION\referencias varias \_ alan\relieves

\\Srvraid\d\GILGAMESH\REFERENCIAS VARIAS E INFORMACION\Relieves

Seq	Scene	Panel
16	474	8

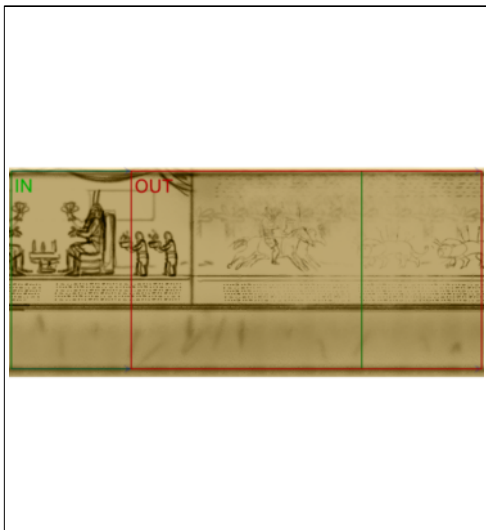

**Dialog**

"EL PLAN DE LOS DIOSES SE HABÍA CUMPLIDO."

**Action Notes**

Paneo recorriendo el bajo relieve

**referencias**

\\Srvraid\d\GILGAMESH\REFERENCIAS VARIAS E INFORMACION\referencias varias \_ alan\relieves

\\Srvraid\d\GILGAMESH\REFERENCIAS VARIAS E INFORMACION\Relieves

Seq	Scene	Panel
16	474	9

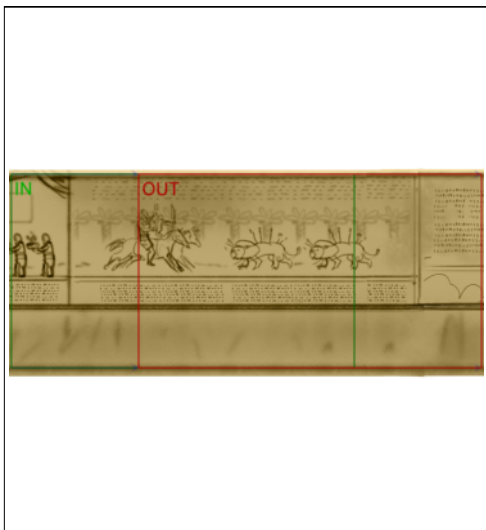

**Action Notes**

Fin paneo.

**referencias**

\\Srvraid\d\GILGAMESH\REFERENCIAS VARIAS E INFORMACION\referencias varias \_ alan\relieves

\\Srvraid\d\GILGAMESH\REFERENCIAS VARIAS E INFORMACION\Relieves

Seq	Scene	Panel
16	474	10

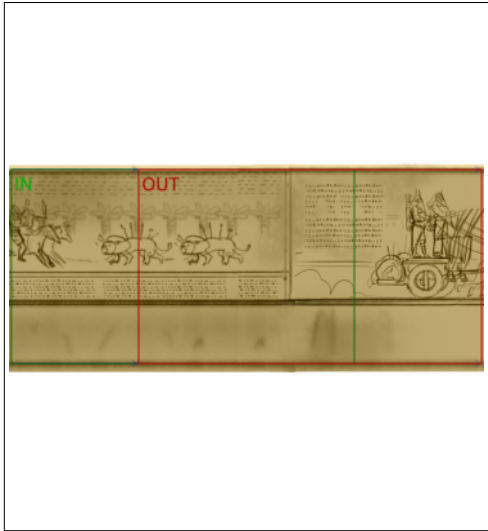

**Dialog**  
"DESDE ENTONCES, NO HUBO AMIGOS COMO ELLOS."

**Action Notes**  
Fin paneo.

**referencias**  
\\Srvraid\d\GILGAMESH\REFERENCIAS VARIAS E INFORMACION\referencias varias \_ alan\relieves  
  
\\Srvraid\d\GILGAMESH\REFERENCIAS VARIAS E INFORMACION\Relieves

Seq	Scene	Panel
16	474	11

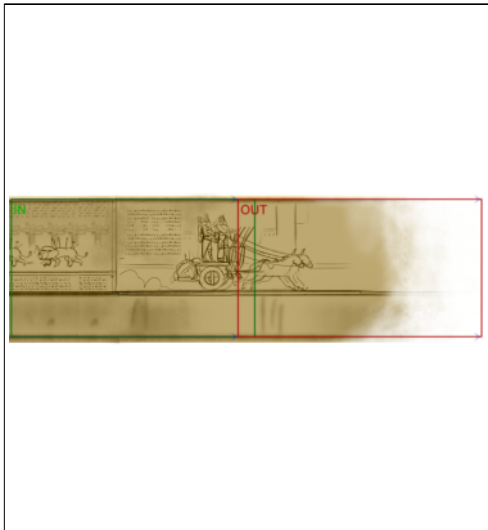

**Action Notes**  
Fin paneo.

**referencias**  
\\Srvraid\d\GILGAMESH\REFERENCIAS VARIAS E INFORMACION\referencias varias \_ alan\relieves  
  
\\Srvraid\d\GILGAMESH\REFERENCIAS VARIAS E INFORMACION\Relieves

Dissolve

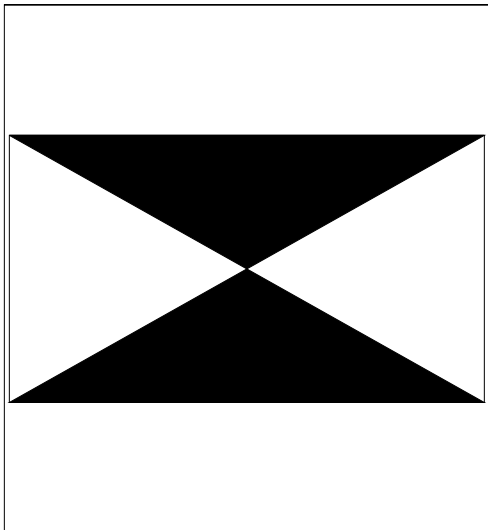

Seq	Scene	Panel
17	475	1

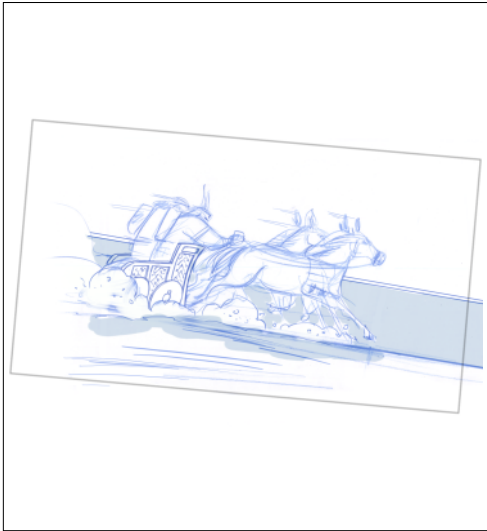

**Action Notes**

Plano lateral de los carruajes

**referencias**

\\Srvraid\d\GILGAMESH\REFERENCIAS VARIAS E INFORMACION\referencias varias \_ alan\armas

Seq	Scene	Panel
17	475	2

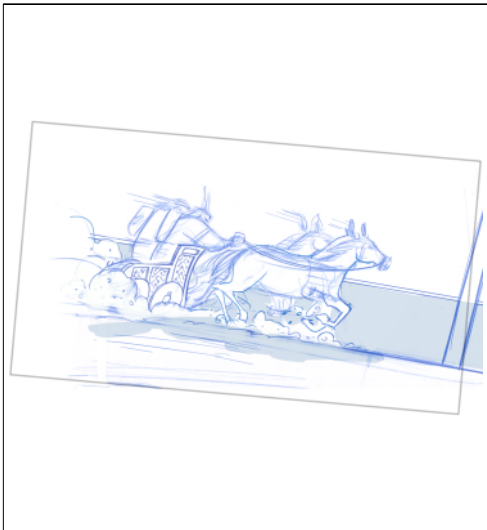

**Action Notes**

Plano lateral de los carruajes

**referencias**

\\Srvraid\d\GILGAMESH\REFERENCIAS VARIAS E INFORMACION\referencias varias \_ alan\armas

Seq	Scene	Panel
17	475	3

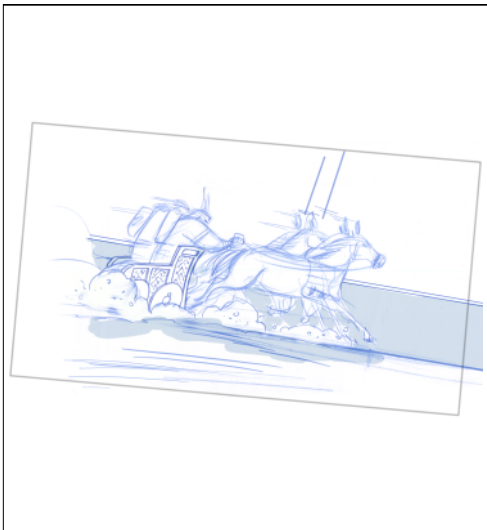

**Action Notes**

Plano lateral de los carruajes

**referencias**

\\Srvraid\d\GILGAMESH\REFERENCIAS VARIAS E INFORMACION\referencias varias \_ alan\armas

Seq	Scene	Panel
17	475	4

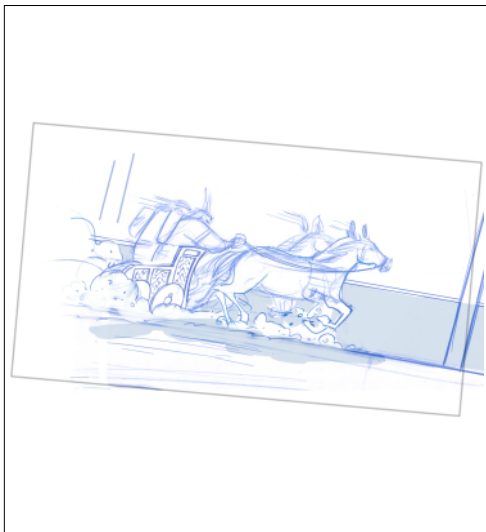

**Action Notes**

Plano lateral de los carruajes

**referencias**

\\Srvraid\d\GILGAMESH\REFERENCIAS VARIAS E INFORMACION\referencias varias \_ alan\armas

Seq	Scene	Panel
17	476	1

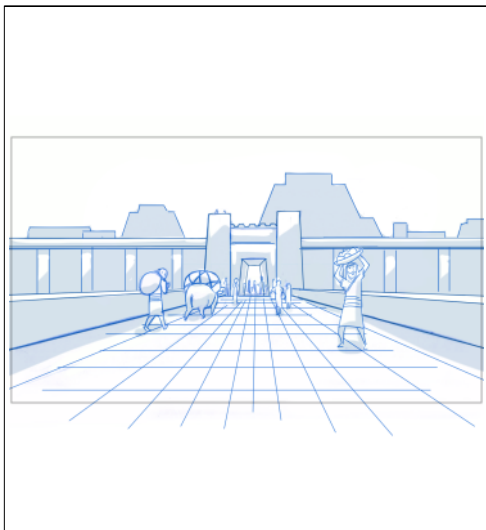

**Action Notes**

Vemos ciudadanos caminando por una calle que da a la entrada del palacio

Seq	Scene	Panel
17	476	2

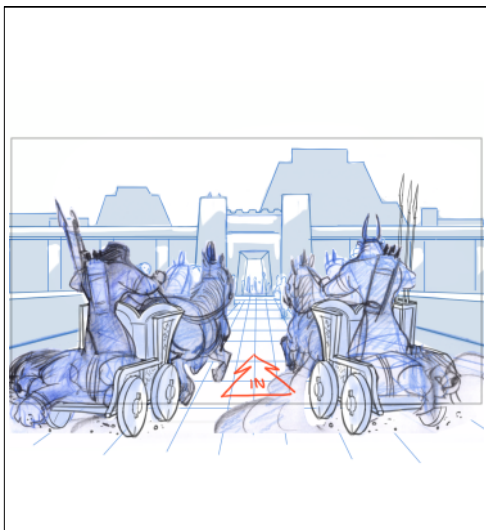

**Action Notes**

Gilgamesh y Enkidu entran a escena en carretas tiradas por caballos. Llevan presas de cacería y van a toda velocidad

**referencias**

\\Srvraid\d\GILGAMESH\REFERENCIAS VARIAS E INFORMACION\referencias varias \_ alan\armas

<http://sumerianshakespeare.com/84201.html>



Seq	Scene	Panel
17	476	3

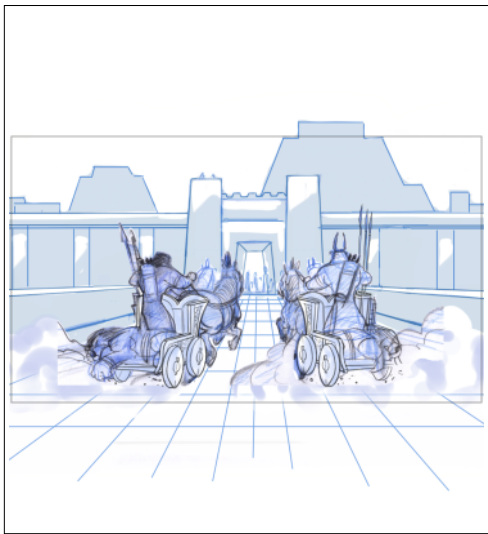

**Action Notes**

Gilgamesh y Enkidu entran a escena en carretas tiradas por caballos. Llevan presas de caceria y van a toda velocidad

**referencias**

\\Srvraid\d\GILGAMESH\REFERENCIAS VARIAS E INFORMACION\referencias varias \_ alan\armas

Seq	Scene	Panel
17	476	4

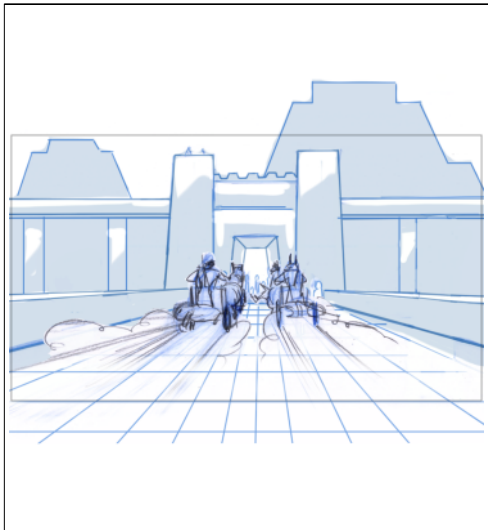

**Action Notes**

Avanzan hacia la entrada

**referencias**

\\Srvraid\d\GILGAMESH\REFERENCIAS VARIAS E INFORMACION\referencias varias \_ alan\armas

Seq	Scene	Panel
17	477	1

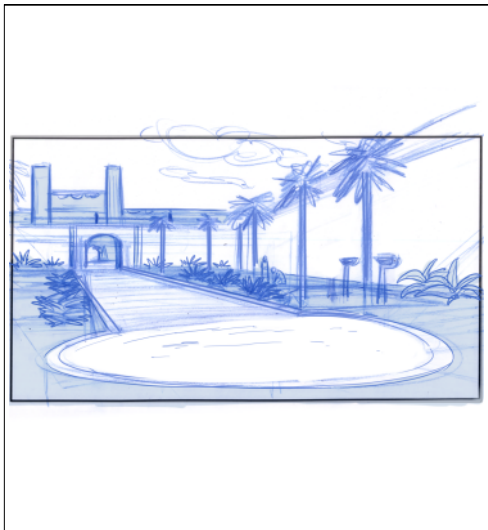

**Action Notes**

Vemos un patio del palacio

**referencias**

\\Srvraid\d\GILGAMESH\REFERENCIAS VARIAS E INFORMACION\referencias varias \_ alan\armas

Seq	Scene	Panel
17	477	2

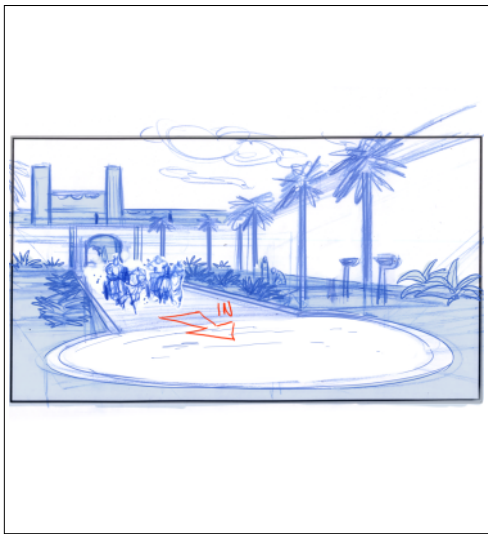

**Action Notes**

Las carretas ingresan hacia camara

**referencias**

\\Srvraid\d\GILGAMESH\REFERENCIAS VARIAS E INFORMACION\referencias varias \_ alan\armas

Seq	Scene	Panel
17	478	1



**Action Notes**

Se detienen bruscamente

**referencias**

\\Srvraid\d\GILGAMESH\REFERENCIAS VARIAS E INFORMACION\referencias varias \_ alan\armas

Seq	Scene	Panel
17	478	2

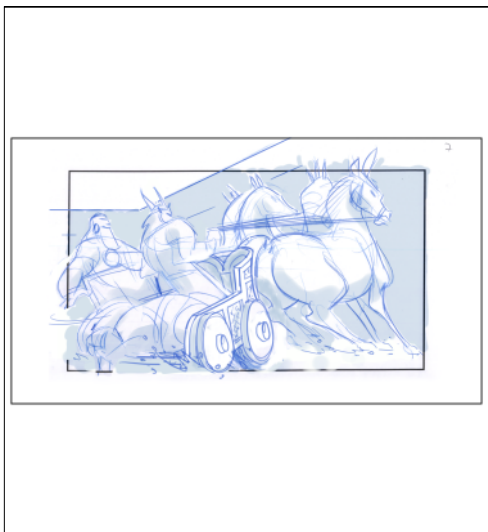

**Action Notes**

Hacen un pequeño derrape al final

**referencias**

\\Srvraid\d\GILGAMESH\REFERENCIAS VARIAS E INFORMACION\referencias varias \_ alan\armas

Seq	Scene	Panel
17	478	3

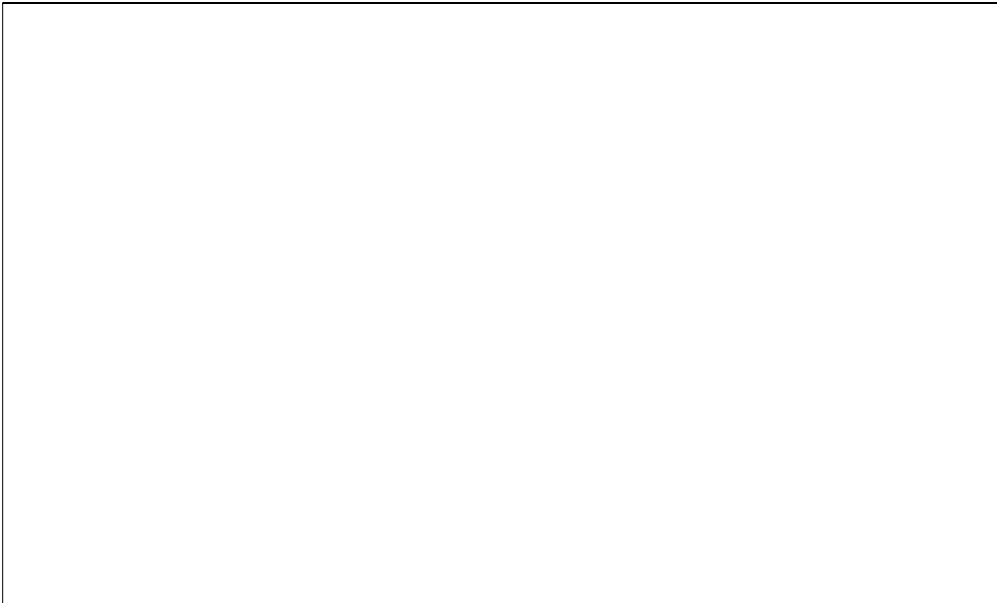
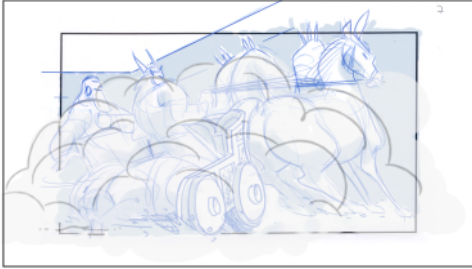

Dissolve

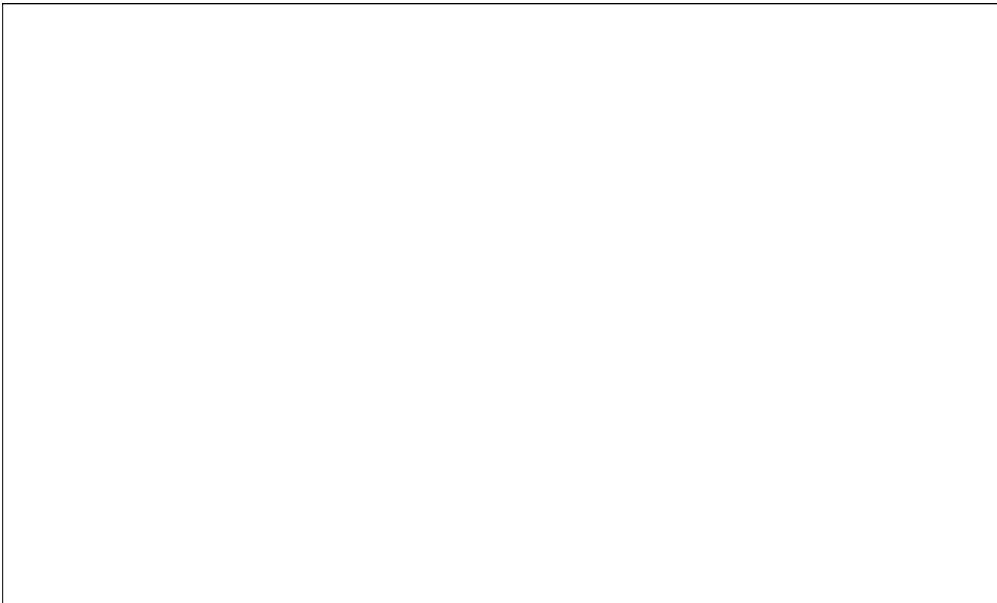
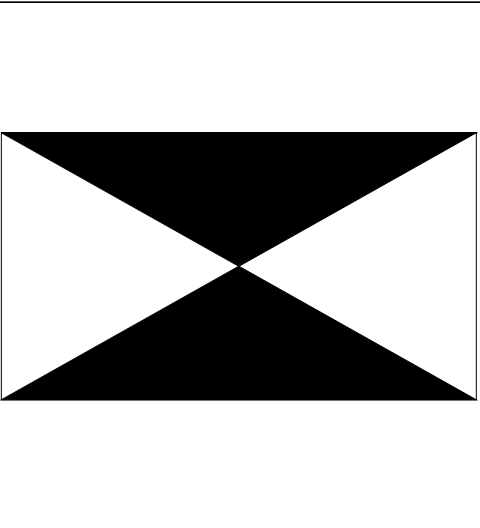

Seq	Scene	Panel
17	479	1

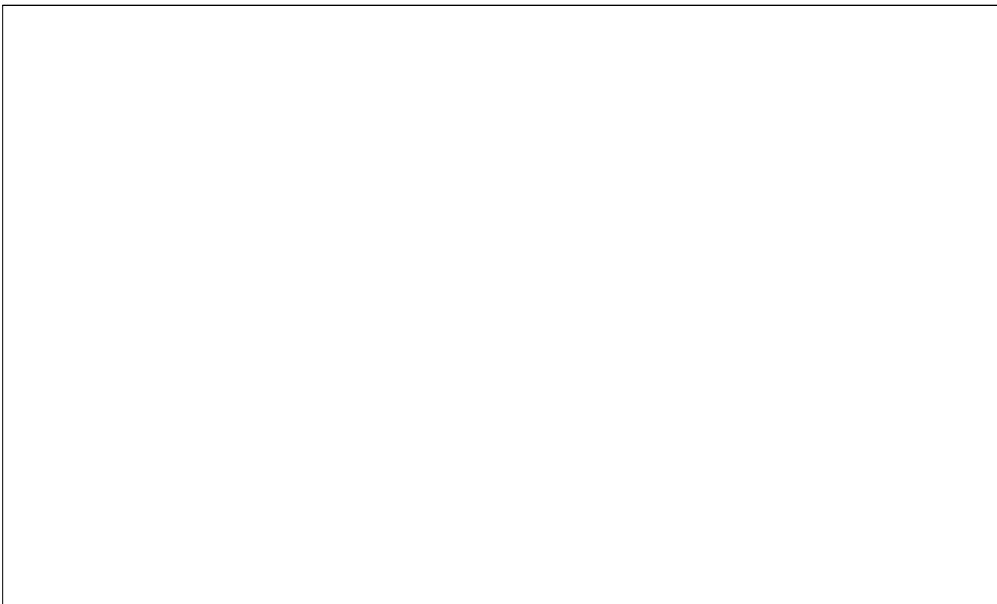
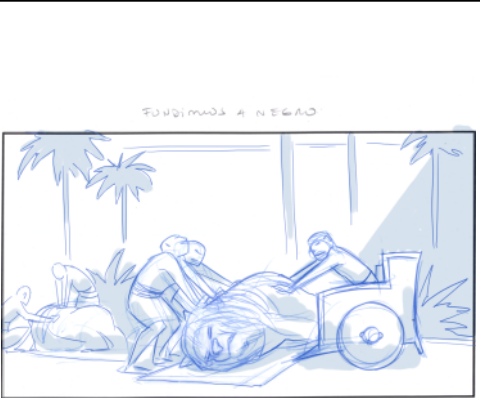

Seq	Scene	Panel
17	479	2



**Dialog**

Gilgamesh: "... y el temible dios de la montaña

Seq	Scene	Panel
17	480	1

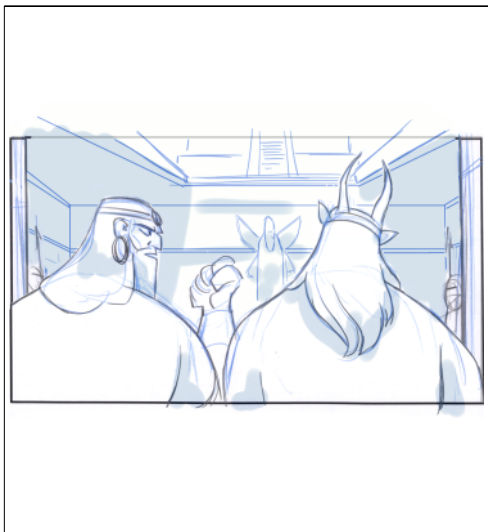

**Dialog**

Gilgamesh: "ponía un cetro en mis manos"

**Action Notes**

Se alejan de la cámara. Gilgamesh termina de contar el relato de su sueño.

Seq	Scene	Panel
17	480	2

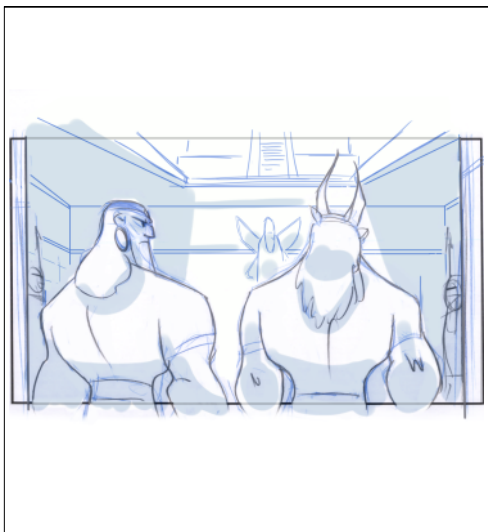

**Dialog**

Enkidu: "Este es el significado de ese sueño..."

**Action Notes**

Ingresan a un recinto del palacio

Seq	Scene	Panel
17	481	1



**Dialog**

Enkidu: "Gilgamesh, este es el significado de ese sueño. El cetro que te dio Enlil es tu destino de grandeza y asegura que tu nombre será inmortal."

**Action Notes**

Plano lateral, charlan mientras caminan

Seq	Scene	Panel
17	482	1

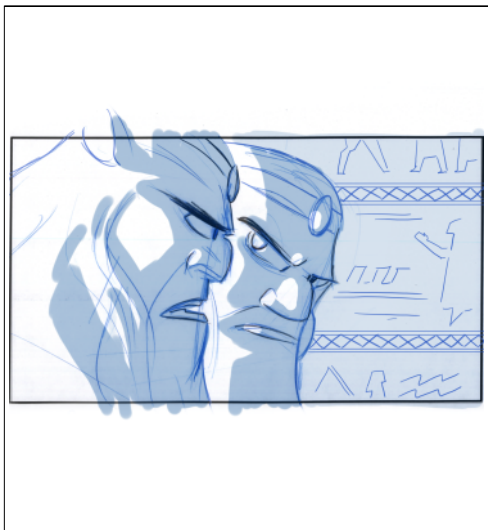

**Dialog**

Enkidu: "Pero no te confundas. Para los hombres la inmortalidad solo está en el recuerdo de sus obras."

**Action Notes**

Primer plano. Gilgamesh escucha atentamente a su amigo

Seq	Scene	Panel
17	483	1

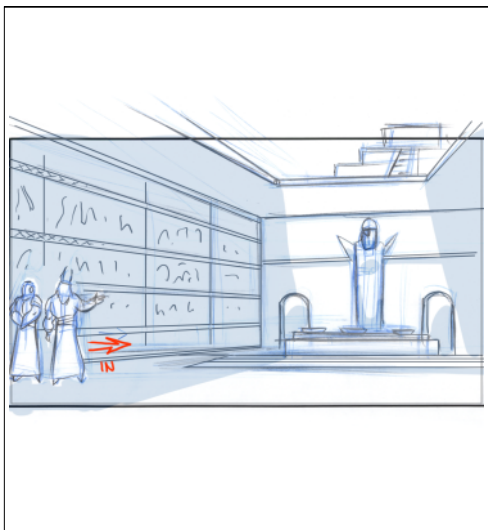

**Dialog**

Enkidu: "Los dioses te dieron poder para someter o liberar"

**Action Notes**

Plano referencia del recinto, enkidu y gilgamesh entran a cuadro

Seq	Scene	Panel
17	484	1

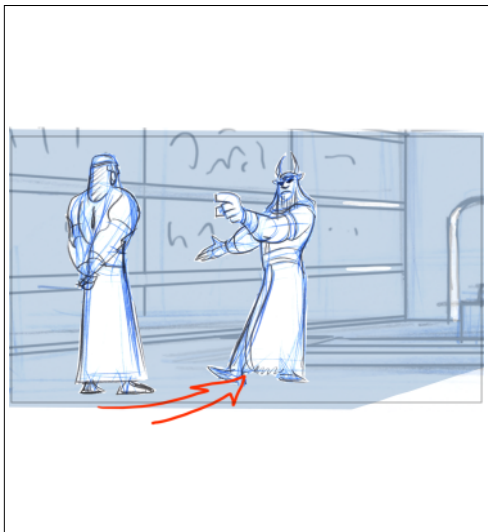

**Dialog**

Enkidu: "Para ser sombra o luz de la humanidad."

**Action Notes**

La camara cierra sobre los heroes

Seq	Scene	Panel
17	485	1



**Dialog**

Enkidu: " Te hicieron superior a la gente"

**Action Notes**

La sombra de Enkidu se desplaza. Gilgamesh lo sigue con la mirada.

Seq	Scene	Panel
17	486	1



**Dialog**

Enkidu: "te aseguraron victoria en batallas de las que ningún enemigo retorna"

**Action Notes**

Relieve con escenas de batallas. Vemos las sombras proyectadas de los heroes mientras cainan por el recinto.

Seq	Scene	Panel
17	487	1

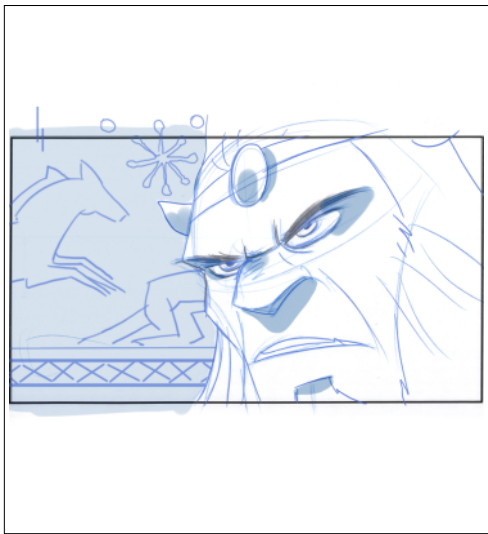

**Dialog**

Enkidu: "Pero no abuses de ese poder y sé justo con tu pueblo"

**Action Notes**

Detalle de la cara de Enkidu

Seq	Scene	Panel
17	488	1



**Dialog**

Enkidu: "De tí depende cómo el mundo te recuerde"

**Action Notes**

Contraplano

Seq	Scene	Panel
17	489	1



**Dialog**

(pausa)

**Action Notes**

Gilgamesh entra en cuadro pensativo

Seq	Scene	Panel
17	489	2

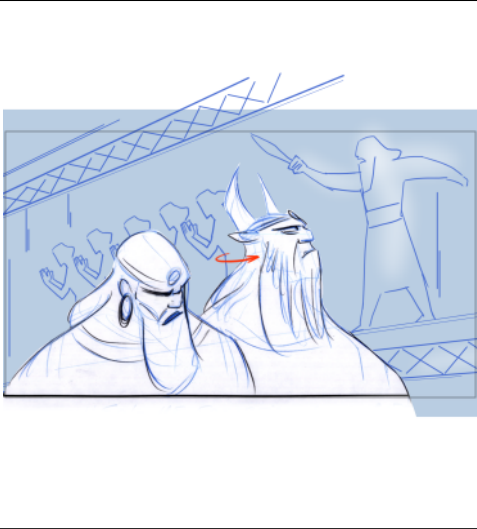

**Dialog**

Gilgamesh: "Hasta ahora solo he sometido a mis inferiores"

**Action Notes**

Enkidu mira los relieves

Seq	Scene	Panel
17	489	3



**Dialog**

Gilgamesh: "y esas pequeñas victorias se olvidarán"

**Action Notes**

Gilgamesh pasa por su lado sin mirarlo

Seq	Scene	Panel
17	490	1



**Dialog**

Gilgamesh: "Mi nombre no perdurará en el tiempo como decreta mi destino"

**Action Notes**

Plano frontal



Seq	Scene	Panel
17	490	2

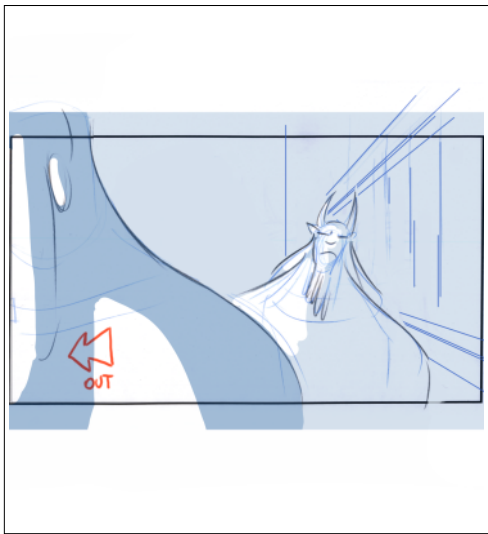

**Dialog**  
 Gilgamesh: "Para que me recuerden debo escribir otra historia"

**Action Notes**  
 Gilgamesh sale del cuadro

Seq	Scene	Panel
17	491	1

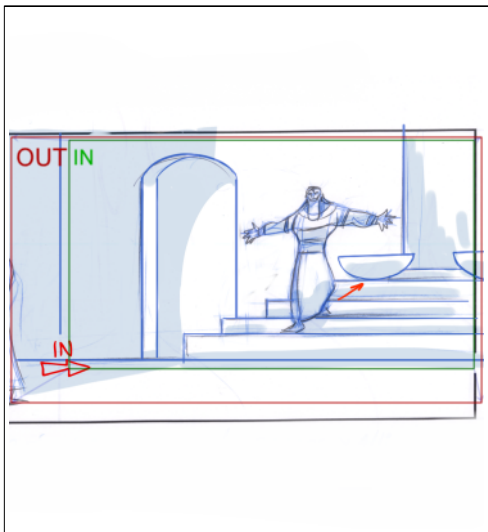

**Dialog**  
 Gilgamesh: "Iré al Bosque de los Cedros y allí forjaré mi fama"

**Action Notes**  
 Plano general de Gilgamesh, mientras sube unas escaleras, hablando entusiasmado

Seq	Scene	Panel
17	491	2

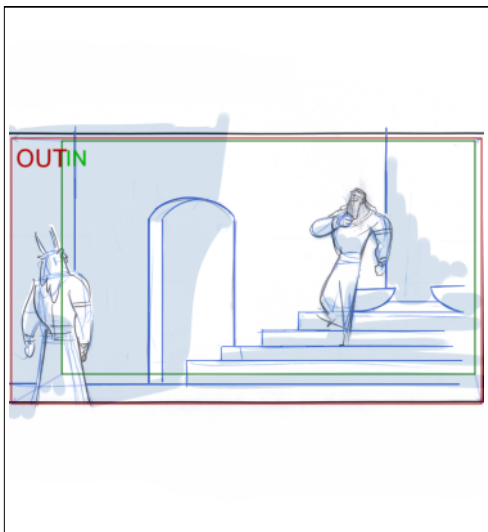

**Dialog**  
 Gilgamesh: "Entonces el nombre de Gilgamesh quedará grabado junto al nombres de los hombres gloriosos."

**Action Notes**  
 Sube las escaleras hacia atrás

Seq	Scene	Panel
17	492	1

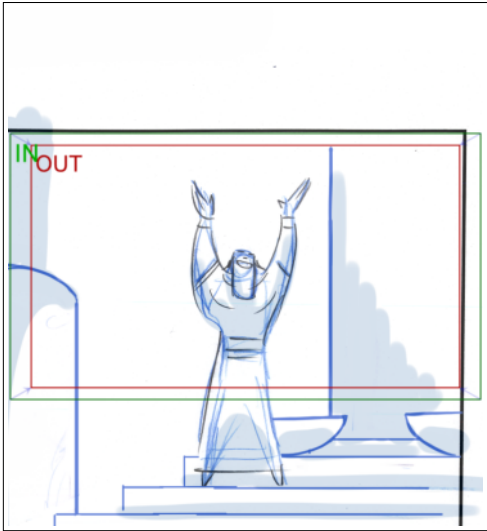

**Dialog**  
 Gilgamesh: "Y ese será mi monumento a los dioses"

**Action Notes**  
 gilgamesh habla entusiasmado

Seq	Scene	Panel
17	493	1

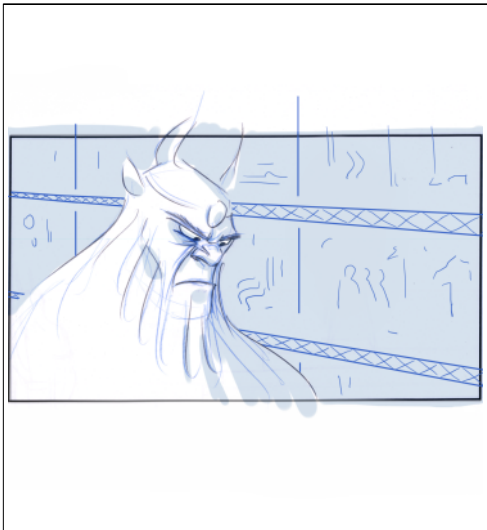

**Action Notes**  
 Enkidu reflexiona. No está convencido

Seq	Scene	Panel
17	493	2

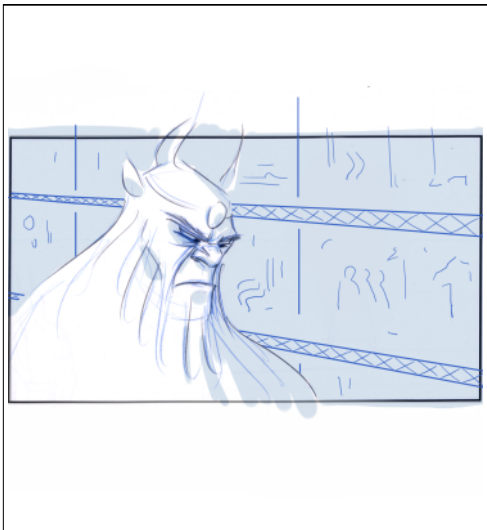

**Action Notes**  
 Enkidu reflexiona. No está convencido

Seq	Scene	Panel
17	493	3

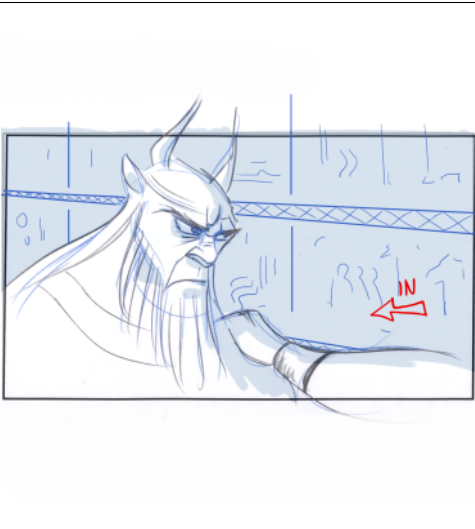

**Dialog**  
 Gilgamesh: "Amigo mio"

**Action Notes**  
 Entra brazo de Gilgamesh

Seq	Scene	Panel
17	493	4

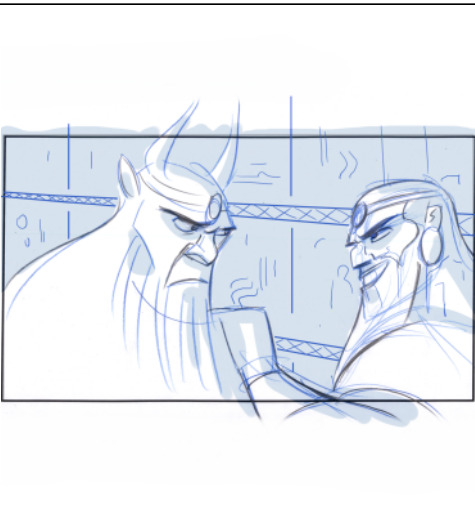

**Dialog**  
 Gilgamesh: "Por qué te preocupas? Vanmos, animate! Llegó el tiempo de nuestras hazañas!"

**Action Notes**  
 Gilgamesh intenta hacerlo entrar en razón

Seq	Scene	Panel
17	494	1



**Dialog**  
 Gilgamesh: "En el Bosque de los Cedros vive el feroz Jumbaba"

**Action Notes**  
 Detalle de Gilgamesh

Seq	Scene	Panel
17	495	1

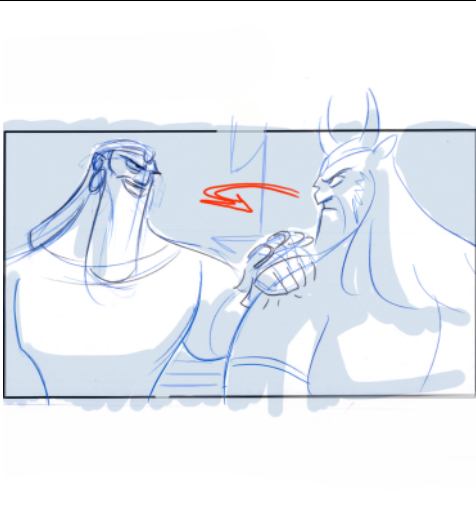

**Dialog**

Gilgamesh: "Tú y yo lo mataremos!"

**Action Notes**

Gilgamesh palmea a su amigo en el hombro, calmandolo

Seq	Scene	Panel
17	495	2

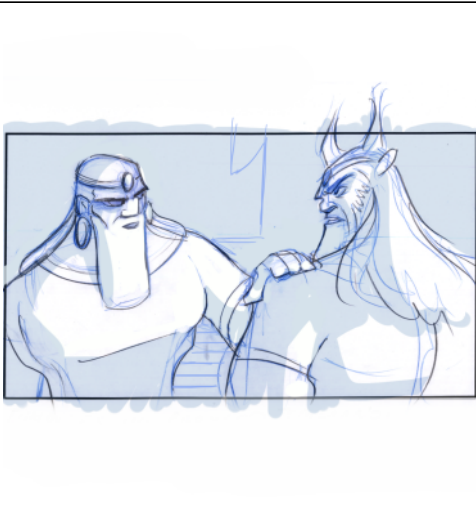

**Dialog**

Enkidu: "Es un proyecto temerario. Por qué quieres realizar esta proeza?"

**Action Notes**

Enkidu permanece desconfiado

Seq	Scene	Panel
17	496	1

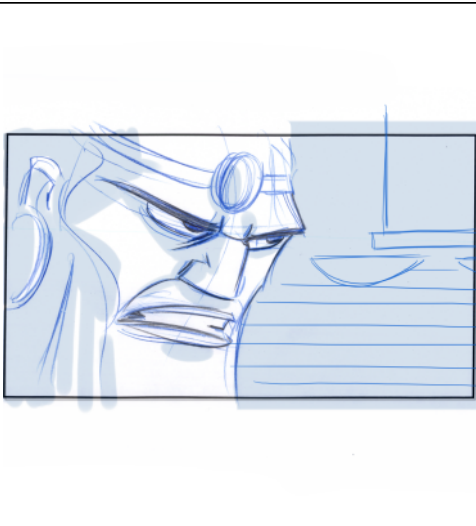

**Dialog**

Gilgamesh: "Porque ese monstruo aterroriza a hombres y bestias salvajes"

**Action Notes**

Detalle

Seq	Scene	Panel
17	497	1

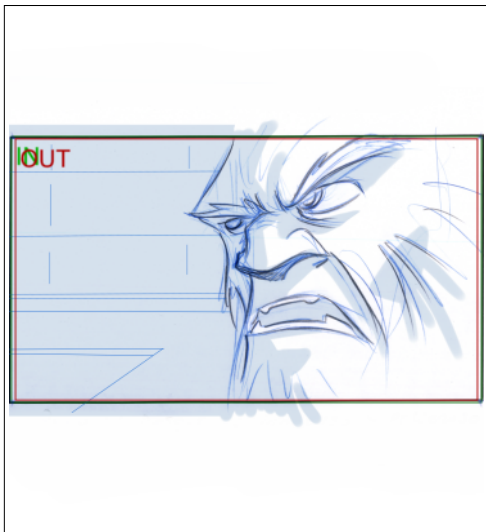

**Dialog**

Enkidu: "Pero el bosque es inmenso y peligroso"

**Action Notes**

Contraplano

Seq	Scene	Panel
17	497	2

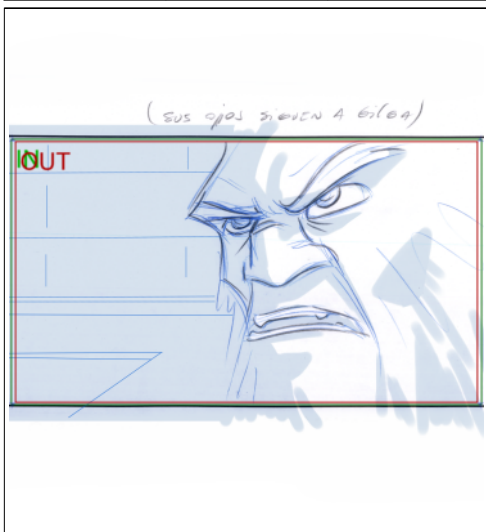

**Dialog**

Enkidu: "Cuando merodeaba en el desierto con la manada, ví de lejos a Jumbaba"

**Action Notes**

Enkidu sigue a Gilgamesh con los ojos

Seq	Scene	Panel
17	497	3

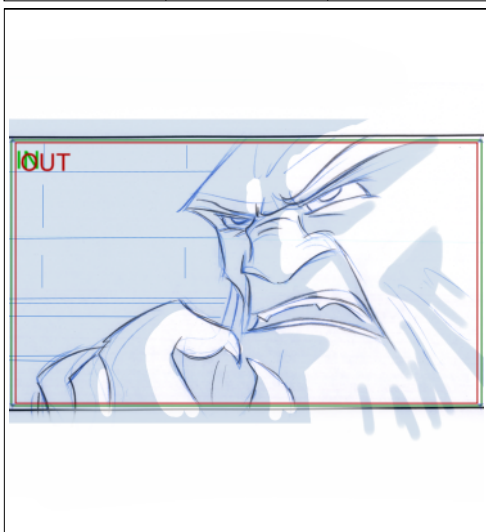

**Dialog**

Enkidu: "Su boca vomita fuego!"

**Action Notes**

enkidu habla tratando de convencer a gilgamesh

Seq	Scene	Panel
17	497	4



**Dialog**  
 Enkidu: "Su aliento es mortal!"

**Action Notes**  
 enkidu habla tratando de convencer a gilgamesh

Seq	Scene	Panel
17	498	1

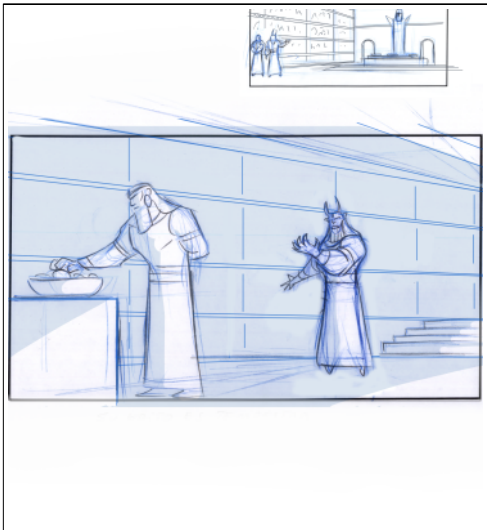

**Dialog**  
 Enkidu: "Su grito es la tempestad"

**Action Notes**  
 Gilgamesh se acerca distraidamente a un tazón con frutas

Seq	Scene	Panel
17	498	2

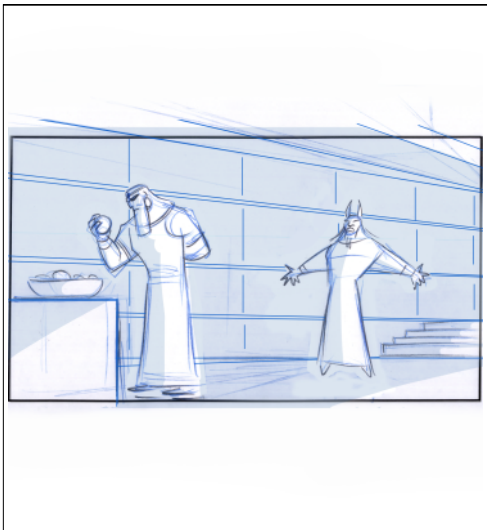

**Dialog**  
 Enkidu: "Para qué realizar esta empresa?"

**Action Notes**  
 Toma una fruta mientras escucha a Enkidu

Seq	Scene	Panel
17	499	1

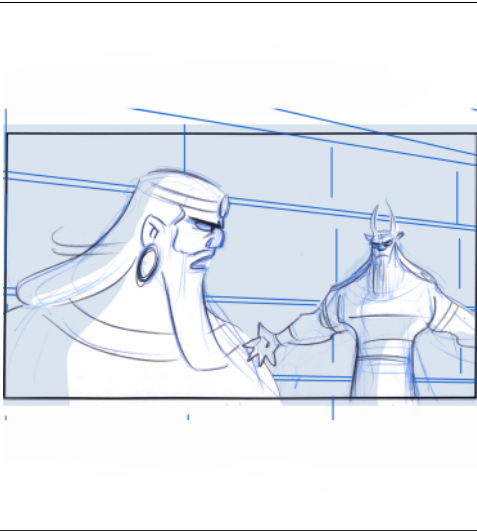

**Dialog**

Gilgamesh: "Voy a subir al bosque de los cedros y acabaré con Humbaba."

**Action Notes**

Gilgamesh se vuelve, irritado

Seq	Scene	Panel
17	499	2

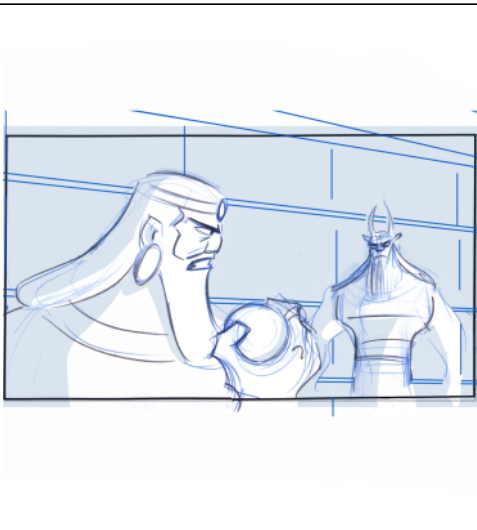

**Dialog**

Gilgamesh: "Él es la maldad y nosotros"

**Action Notes**

Le muestra la fruta en su mano

Seq	Scene	Panel
17	499	3

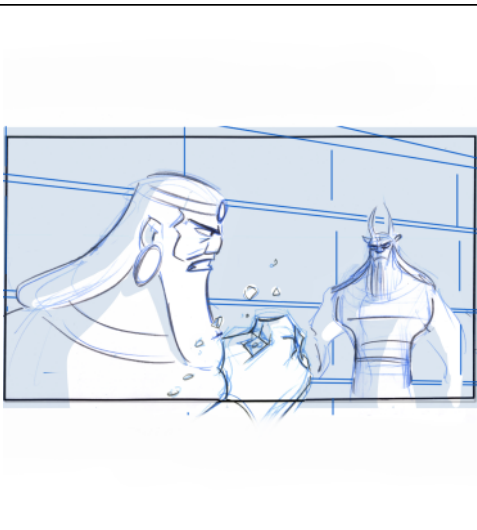

**Dialog**

Gilgamesh: "destruiremos la maldad"

**Action Notes**

Y la destruye en un puño

Seq	Scene	Panel
17	500	1



**Dialog**

Enkidu: "Y cómo podemos vencerlo?"

**Action Notes**

Enkidu lo mira, esceptico

Seq	Scene	Panel
17	500	2



**Dialog**

Enkidu: "Jumbaba es el poderoso guardian del bosque y los dioses lo protegen! Jamás descansa"

**Action Notes**

enkidu baja la mirada mientras habla

Seq	Scene	Panel
17	501	1

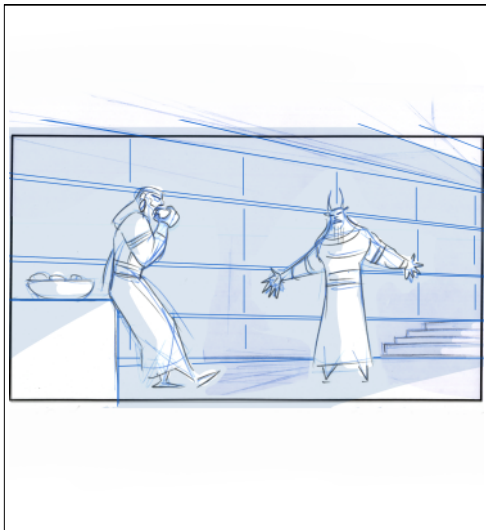

**Dialog**

Enkidu: "Qué hombre desafía entrar en sus dominos y explorar sus profundidades?"

**Action Notes**

Plano general.



Seq	Scene	Panel
17	502	1

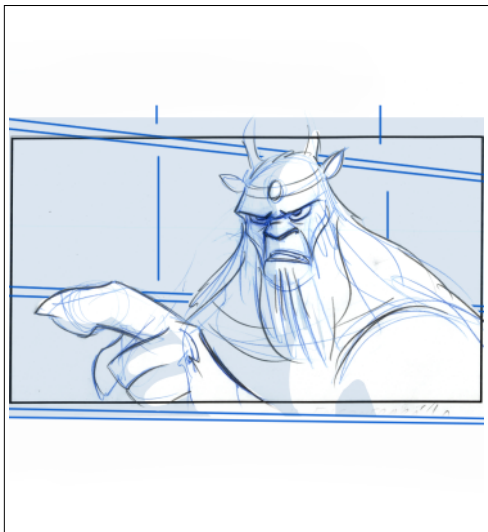

**Dialog**  
 Enkidu: "Quien se acerque no econtrará la gloria. Enfrentará la muerte"

**Action Notes**  
 Enkidu insta a Gilgamesh a recapacitar

Seq	Scene	Panel
17	503	1



**Dialog**  
 Gilgamesh: "Y si no somos nosotros, quién vencerá a la muerte, amigo mio?"

**Action Notes**  
 Contraplano

Seq	Scene	Panel
17	503	2

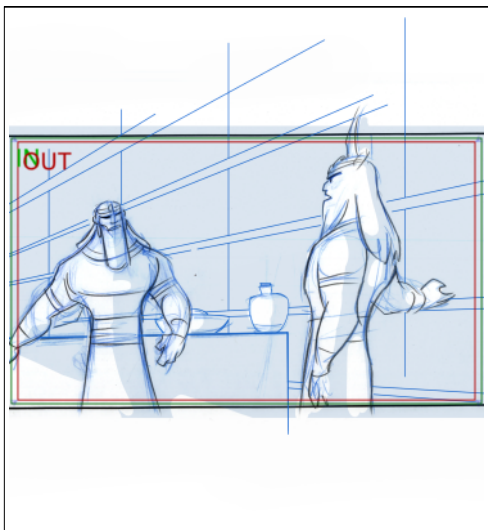

**Dialog**  
 Enkidu: "Nadie, sólo los dioses viven eternamente"

**Action Notes**  
 gilgamesh comienza a caminar

Seq	Scene	Panel
17	503	3



**Dialog**

Enkidu: "El hombre tiene los dias contados y todo cuanto hace es viento"

**Action Notes**

Gilgamesh camina hacia camara

Seq	Scene	Panel
17	504	1

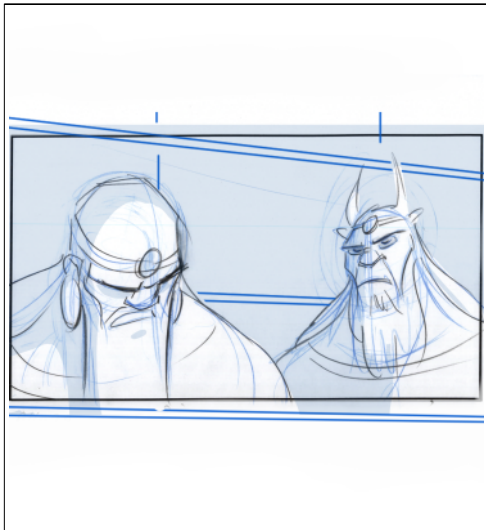

**Dialog**

Pausa

**Action Notes**

Primer plano de ambos

Seq	Scene	Panel
17	504	2



**Dialog**

Gilgamesh: "Ahora temes? Dónde está tu gran valor?"

**Action Notes**

gilgamesh cuestiona a enkidu

Seq	Scene	Panel
17	505	1

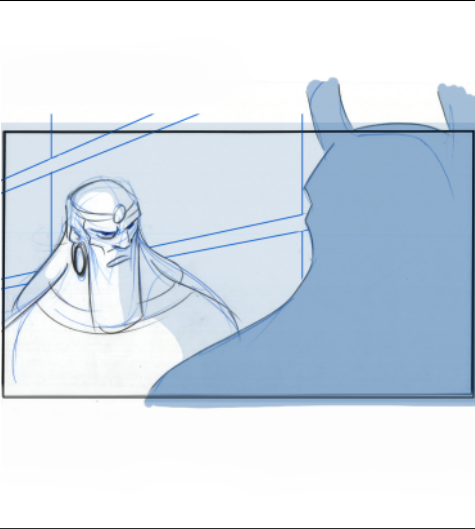

**Dialog**

Gilgamesh: "Yo iré adelante para que oigas mi voz"

**Action Notes**

Gilgamesh habla con su amigo, tratando de convencerlo

Seq	Scene	Panel
17	505	2

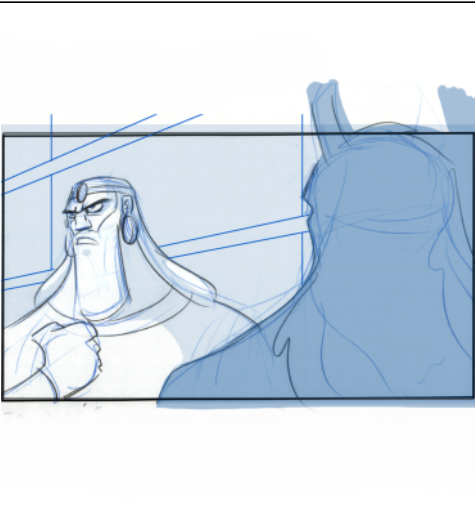

**Dialog**

Gilgamesh: "Te diré 'no tengas miedo'"

**Action Notes**

Gira hacia la izquierda

Seq	Scene	Panel
17	505	3

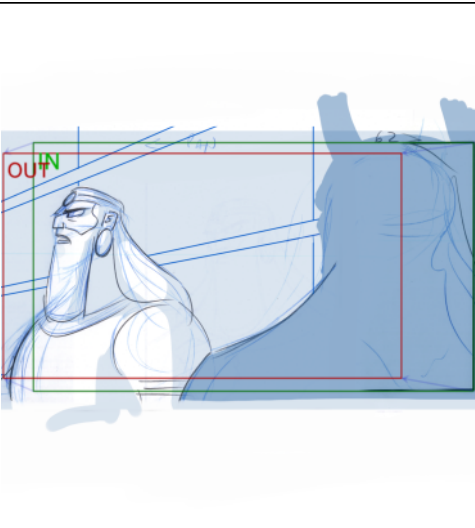

**Dialog**

Gilgamesh: "Y si muero, mi nombre sobrevivirá"

**Action Notes**

Y queda de perfil. La camara ajusta

Seq	Scene	Panel
17	505	4

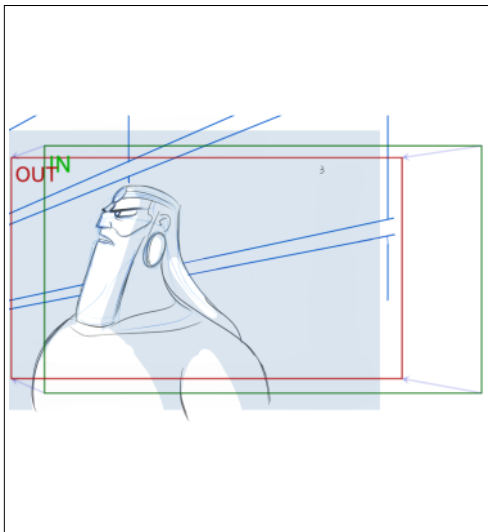

**Dialog**

Gilgamesh: Pasará el tiempo y el mundo recordará que Gilgamesh cayó luchando contra el terrible Jumbaba.

**Action Notes**

Zoom in

Seq	Scene	Panel
17	505	5

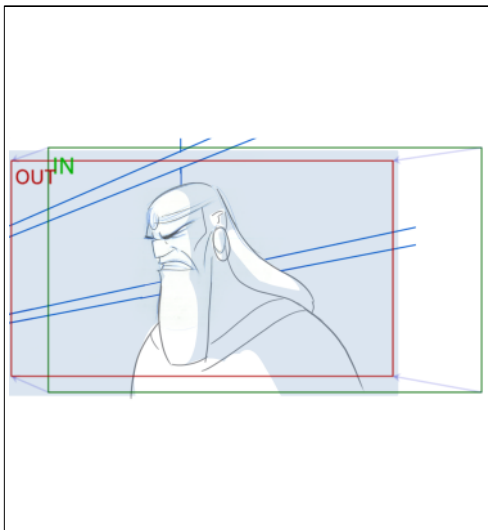

**Dialog**

Pausa

**Action Notes**

El rostro de Gilgamesh se contrae

Seq	Scene	Panel
17	506	1

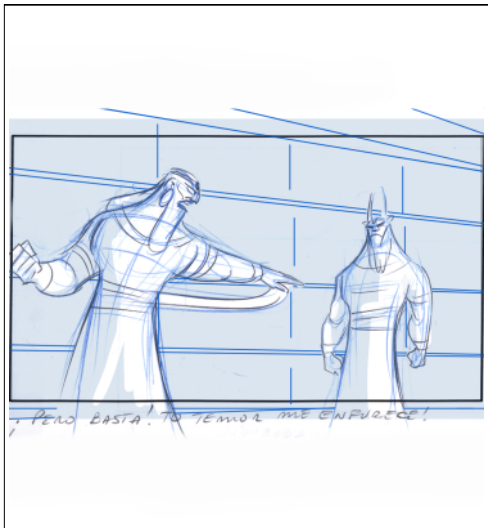

**Dialog**

Gilgamesh: "Pero basta! tu temor me enfurece!"

**Action Notes**

Gira furioso hacia Enkidu

Seq	Scene	Panel
17	507	1

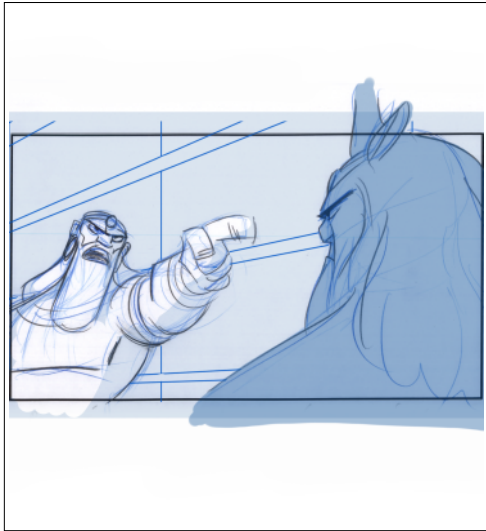

**Dialog**

Gilgamesh: "Pondré manos a la obra! Mataré al monstruo y así lograré un nombre eterno"

**Action Notes**

Contraplano.

Seq	Scene	Panel
17	508	1



**Action Notes**

Plano desde atras. Gilgamesh se retira furioso. Enkidu lo ve marchar.

Seq	Scene	Panel
17	509	1

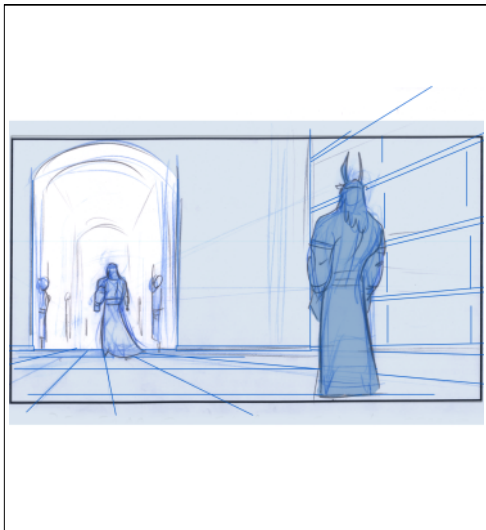

Seq	Scene	Panel
18	510	1

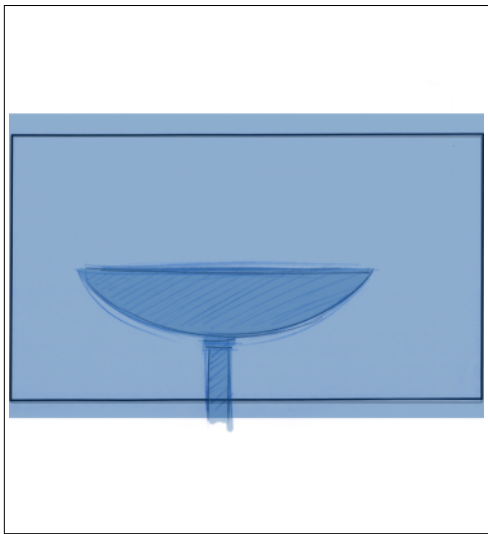

**Action Notes**

un mechero se encuentra apagado en la oscuridad

Seq	Scene	Panel
18	510	2

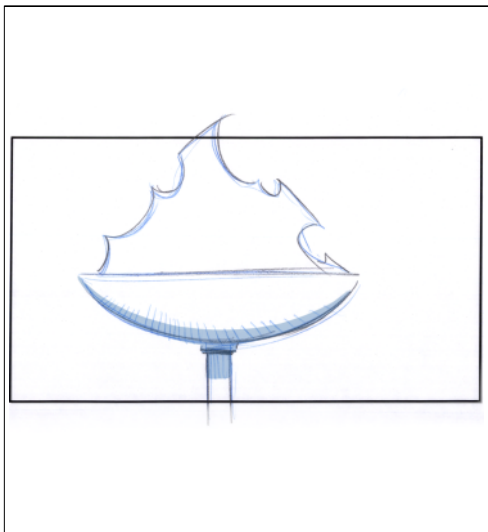

**Action Notes**

el fuego se prende automáticamente

Seq	Scene	Panel
18	511	1

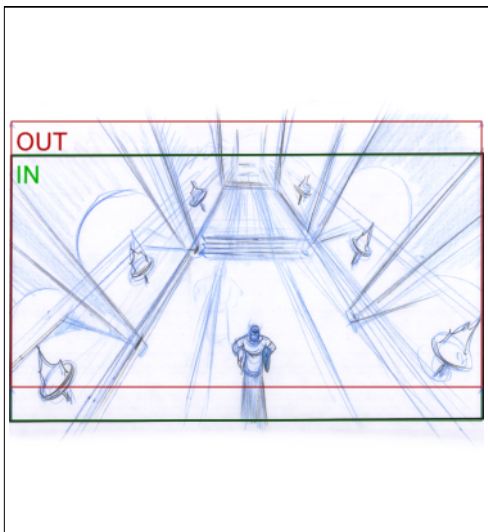

**Action Notes**

gilgamesh entra a un templo

Seq	Scene	Panel
18	512	1

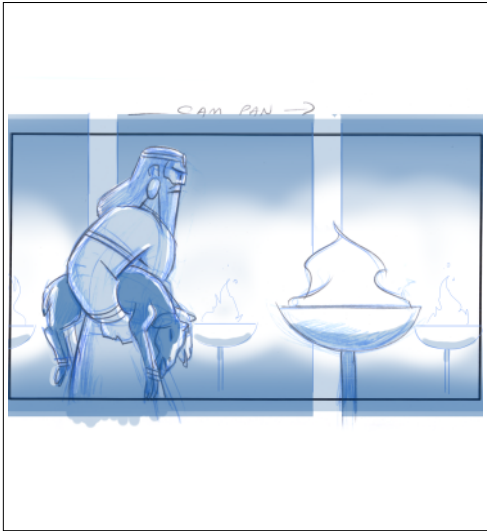

**Action Notes**

gilgamesh camina con dos ofrendas para los dioses, la cámara panea acompañando el recorrido del personaje

Seq	Scene	Panel
18	512	2



**Action Notes**

Se detiene y se arrodilla

Seq	Scene	Panel
18	513	1

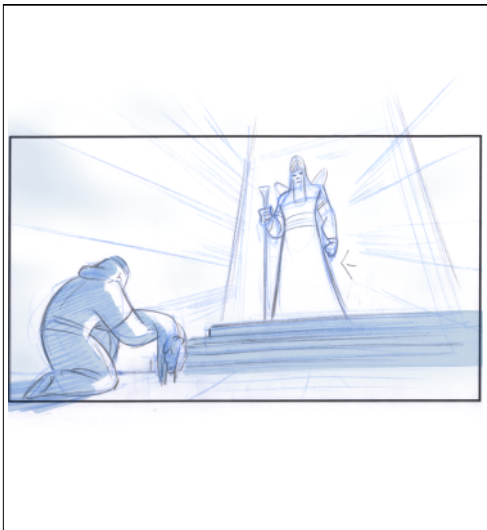

**Action Notes**

shamash se aparece delante de gilgamesh

Seq	Scene	Panel
18	513	2

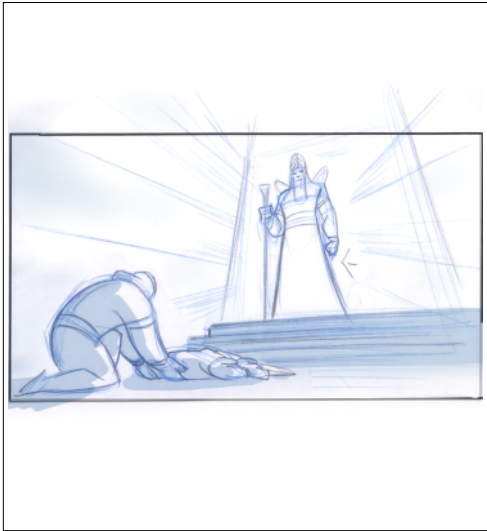

**Action Notes**  
gilgamesh le ofrenda 2 cabritos

Seq	Scene	Panel
18	514	1



**Dialog**  
GILGAMESH  
Shamash,

**Action Notes**  
gilgamesh comienza a hablarle a shamash

Seq	Scene	Panel
18	515	1



**Dialog**  
GILGAMESH EN OFF  
iré al Bosque de los Cedros a enfrentar al terrible Jumbaba.



Seq	Scene	Panel
18	516	1

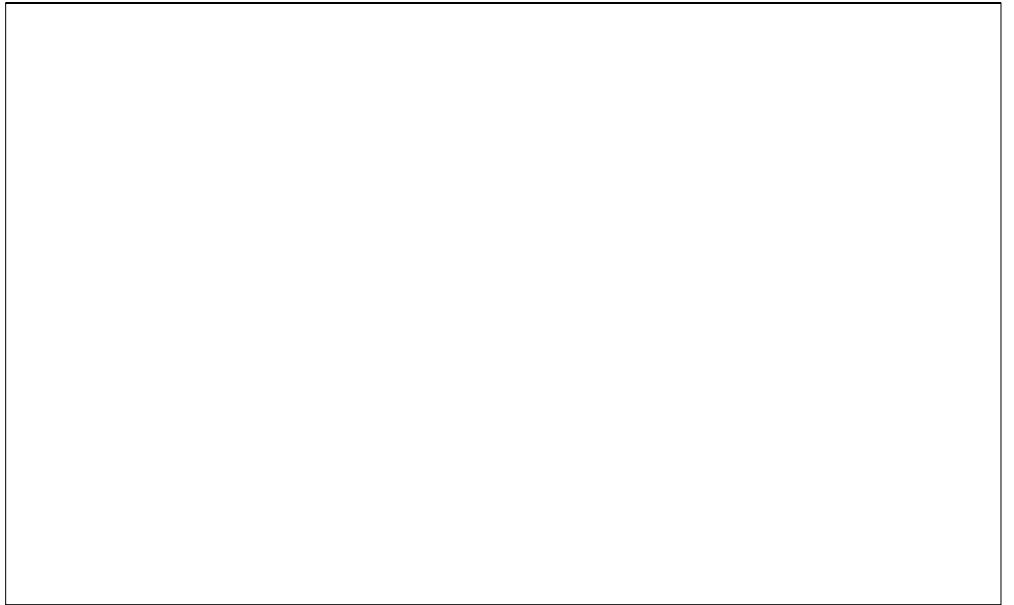

Seq	Scene	Panel
18	516	2



**Dialog**  
 GILGAMESH  
 Te suplico, tráeme de regreso a Uruk.

**Action Notes**  
 le pide por protección

Seq	Scene	Panel
18	516	3

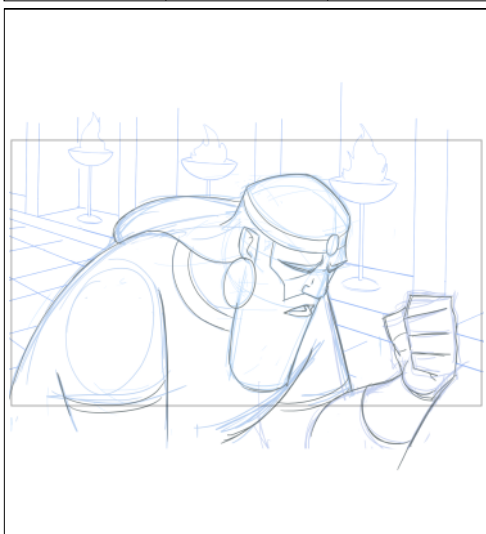

**Dialog**  
 GILGAMESH  
 ¡Concédeme tu protección! ¡Concédeme un presagio favorable!

**Action Notes**  
 le pide por protección

Seq	Scene	Panel
18	517	1

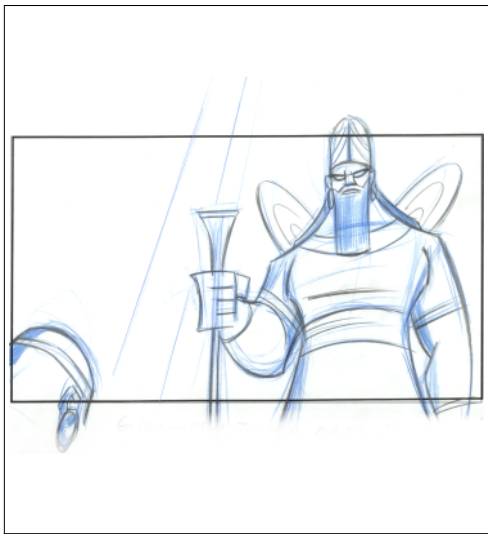

**Dialog**

SHAMASH

Gilgamesh, tu ya eres poderoso! ¿Qué significa para ti ir al Bosque de los Cedros?

**Action Notes**

shamash cuestiona a enkidu

Seq	Scene	Panel
18	518	1

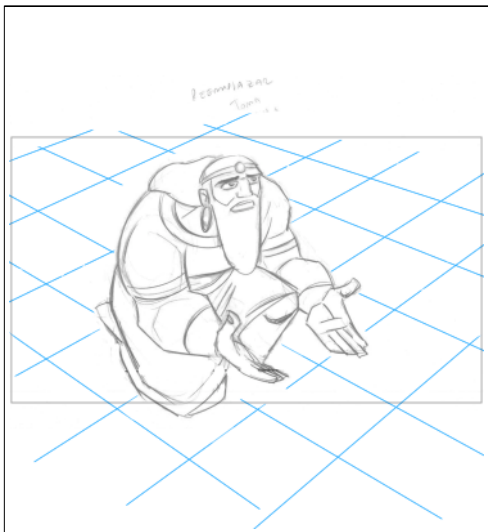

**Dialog**

GILGAMESH

En la ciudad, el hombre muere.

**Action Notes**

gilgamesh le suplica

Seq	Scene	Panel
18	518	2

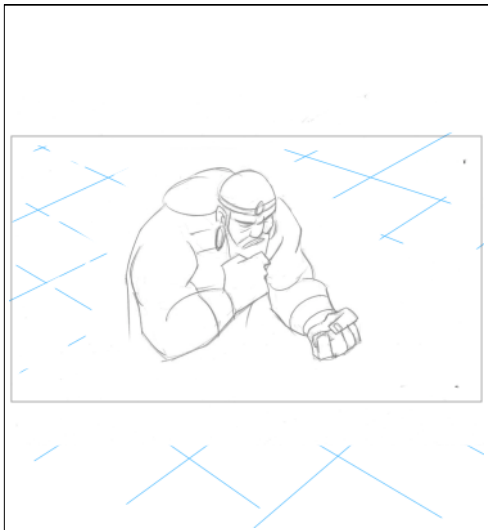

**Dialog**

GILGAMESH

Muere con el corazón oprimido. Cuando no tiene esperanzas..., el hombre muere.

**Action Notes**

gilgamesh le suplica

Seq	Scene	Panel
18	519	1



**Dialog**  
 GILGAMESH (en off)  
 He mirado sobre el muro y he visto los cuerpos que flotan en el rio...

**Action Notes**  
 shamash lo escucha atentamente

Seq	Scene	Panel
18	520	1

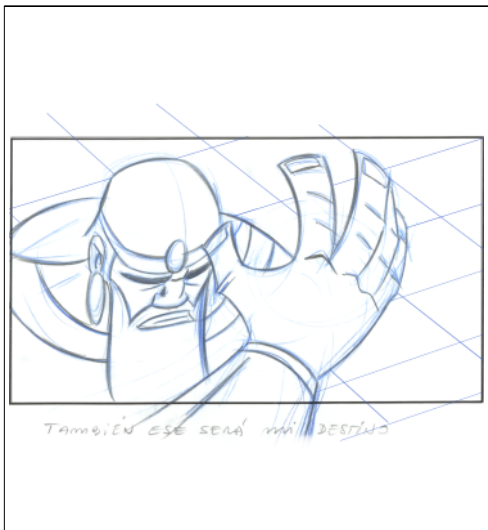

**Dialog**  
 GILGAMESH  
 También ese será mi destino...

**Action Notes**  
 gilgamesh habla con angustia

Seq	Scene	Panel
18	520	2

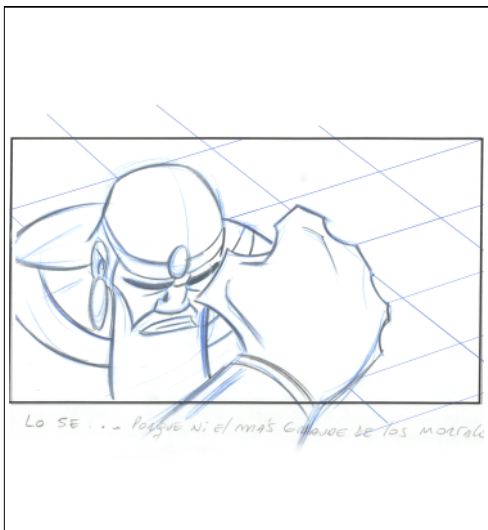

**Dialog**  
 GILGAMESH  
 será mi destino...

**Action Notes**  
 gilgamesh habla con angustia

Seq	Scene	Panel
18	521	1



**Dialog**  
(pausa)

**Action Notes**  
shamash lo observa

Seq	Scene	Panel
18	522	1



**Dialog**  
GILGAMESH  
Por eso iré al bosque, al País de la vida,

Seq	Scene	Panel
18	522	2

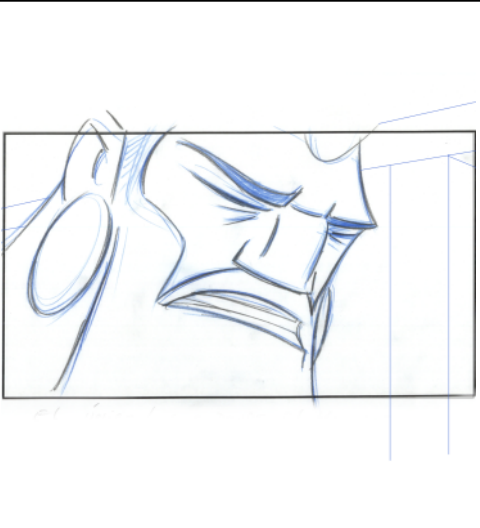

**Dialog**  
GILGAMESH  
el único lugar donde el hombre puede vencer a la muerte.

Seq	Scene	Panel
18	523	1

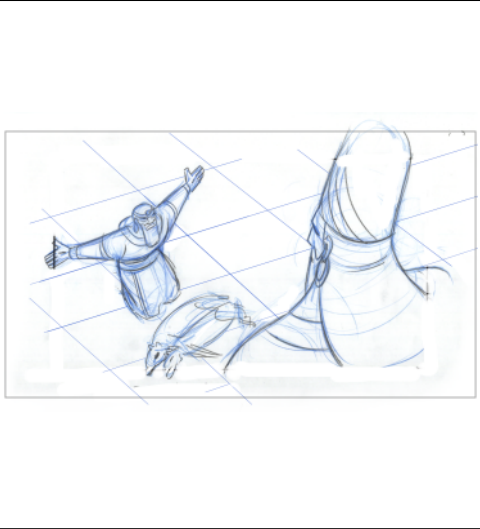

**Dialog**  
GILGAMESH  
Mataré a Jumbaba

Seq	Scene	Panel
18	523	2

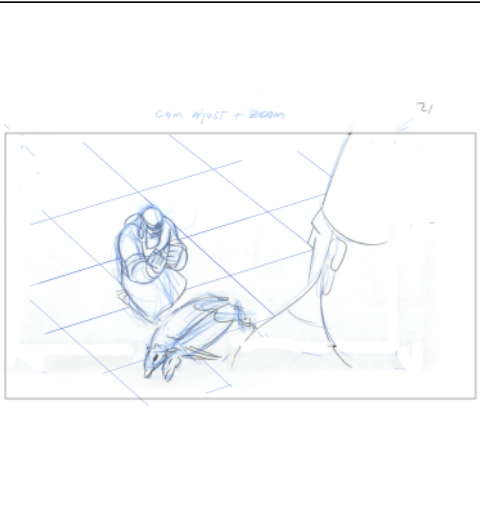

**Dialog**  
GILGAMESH  
y me haré un nombre

Seq	Scene	Panel
18	524	1



**Dialog**  
GILGAMESH  
que será recordado por siempre.

Seq	Scene	Panel
18	525	1

**Action Notes**

Shamash le hace un gesto para que se levante

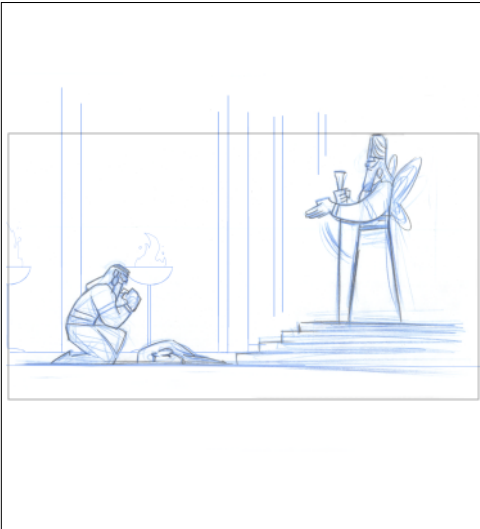

Seq	Scene	Panel
18	525	2

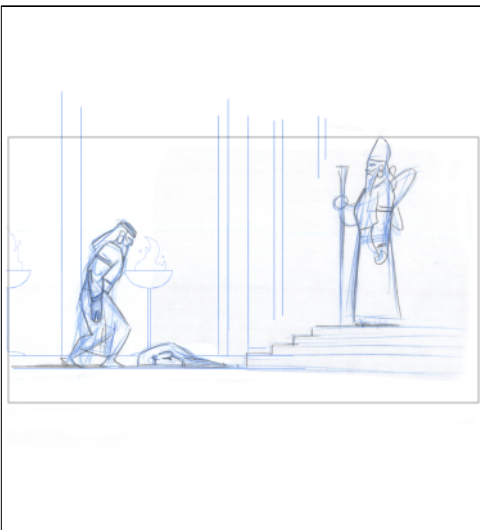

Seq	Scene	Panel
18	526	1

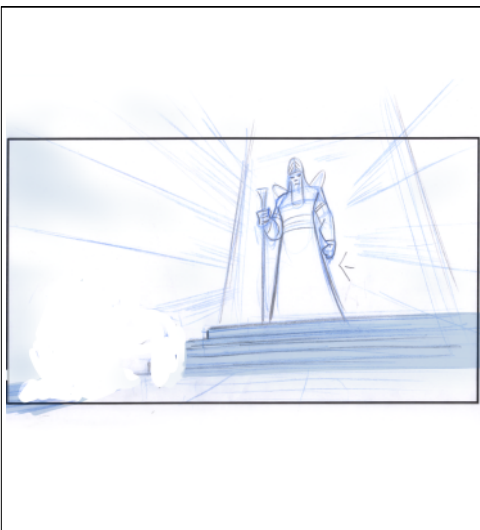

Seq	Scene	Panel
18	526	2



**Dialog**

VOZ EN OFF- NARRADOR

Entonces Shamash, el dios del Sol, le concedió su gracia.

Seq	Scene	Panel
18	526	3



Seq	Scene	Panel
18	526	4



**Dialog**

LOCUTOR EN OFF

Celebró para...

Seq	Scene	Panel
18	527	1



**Dialog**

LOCUTOR EN OFF  
 fuertes alianzas.  
 Reunió el torbellino, la tormenta, la borrasca,

Seq	Scene	Panel
18	527	2



**Dialog**

VOZ EN OFF- NARRADOR  
 el viento helado y el viento que quema y los depositó sobre él.

**Action Notes**

shamash hace un movimiento con su cetro

Seq	Scene	Panel
18	527	3



**Dialog**

y los depositó sobre él.

**Action Notes**

shamash hace un movimiento con su cetro



Seq	Scene	Panel
18	528	1

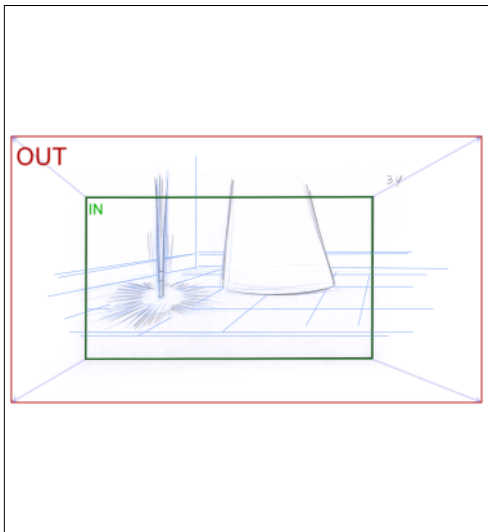

**Action Notes**

el cetro golpea el suelo , el plano comienza a abrir desde el pd hasta la referencia de gilgamesh

Seq	Scene	Panel
18	528	2

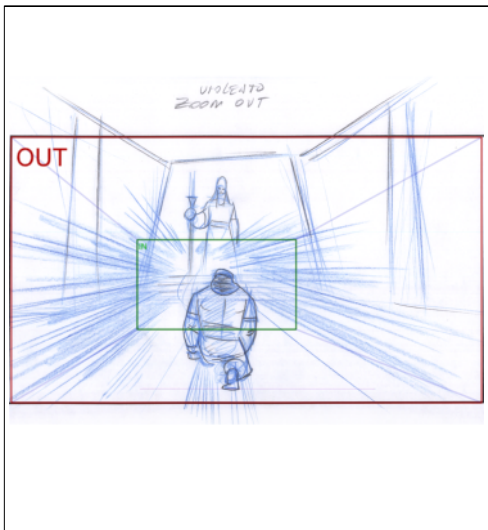

**Action Notes**

Violento zoom out - La luz quema a blanco

Seq	Scene	Panel
18	529	1

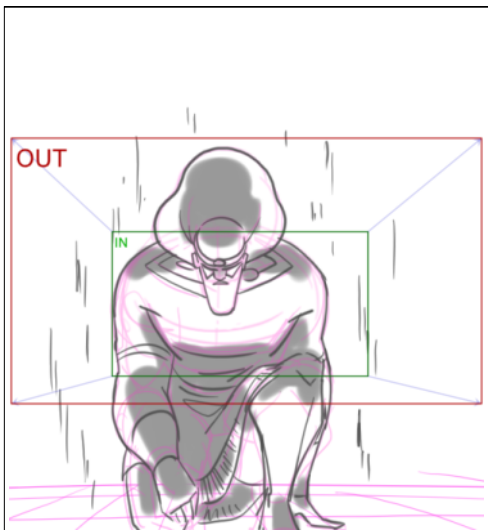

**Dialog**

VOZ EN OFF- NARRADOR  
Eran como serpientes, como dragones,

**Action Notes**

Sobre la VOZ EN OFF, la figura de GILGAMESH se agranda. Permanece erguido mientras lo atraviesan vientos, tormentas, dragones, víboras, diluvios, rayos, fuego enviados por SHAMASH <Música>

Seq	Scene	Panel
18	529	2

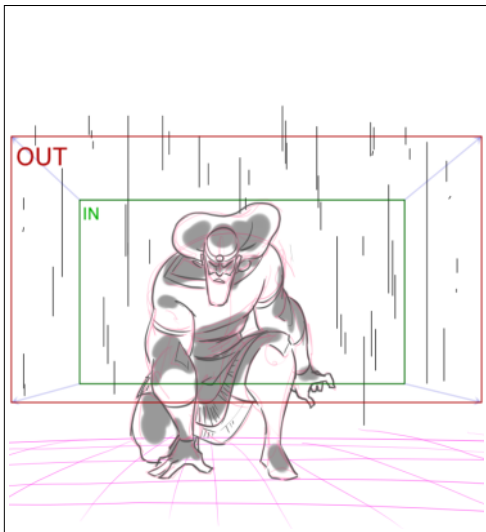

**Dialog**  
como dragones,

**Action Notes**

Sobre la VOZ EN OFF, la figura de GILGAMESH se agranda. Permanece erguido mientras lo atraviesan vientos, tormentas, dragones, víboras, diluvios, rayos, fuego enviados por SHAMASH <Música>

Seq	Scene	Panel
18	529	3

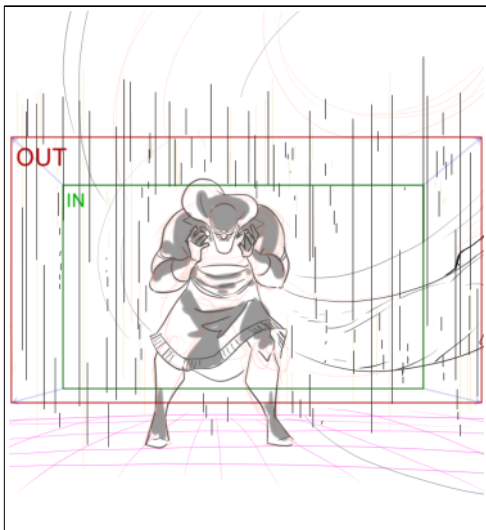

**Dialog**  
VOZ EN OFF- NARRADOR  
como fuego abrasador, como víboras que hielan el corazón,

**Action Notes**

Sobre la VOZ EN OFF, la figura de GILGAMESH se agranda. Permanece erguido mientras lo atraviesan vientos, tormentas, dragones, víboras, diluvios, rayos, fuego enviados por SHAMASH <Música>

Seq	Scene	Panel
18	529	4

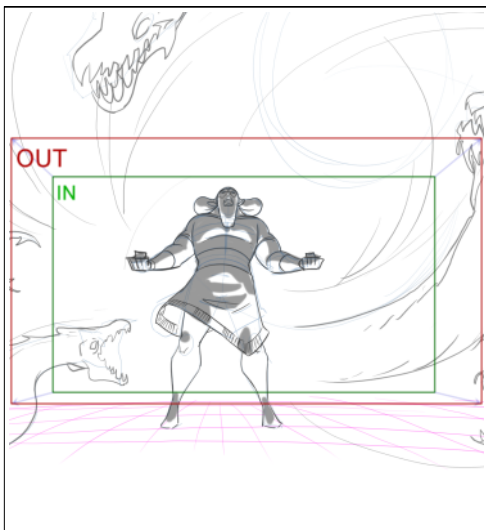

**Action Notes**

Sobre la VOZ EN OFF, la figura de GILGAMESH se agranda. Permanece erguido mientras lo atraviesan vientos, tormentas, dragones, víboras, diluvios, rayos, fuego enviados por SHAMASH <Música>

Seq	Scene	Panel
18	529	5

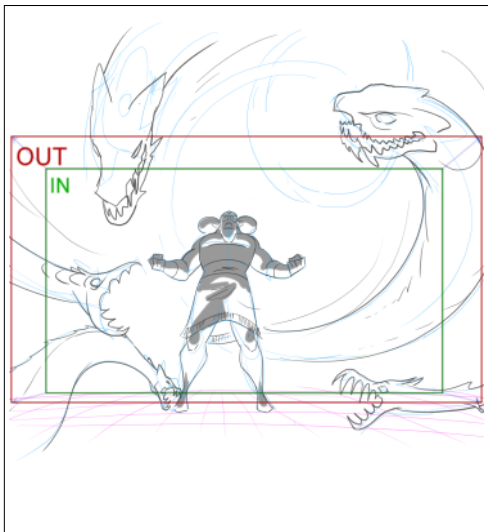

**Action Notes**

Sobre la VOZ EN OFF, la figura de GILGAMESH se agranda. Permanece erguido mientras lo atraviesan vientos, tormentas, dragones, víboras, diluvios, rayos, fuego enviados por SHAMASH <Música>

Seq	Scene	Panel
18	529	6



**Dialog**

VOZ EN OFF- NARRADOR  
como fuego abrasador, como víboras que hielan el corazón,

**Action Notes**

Sobre la VOZ EN OFF, la figura de GILGAMESH se agranda. Permanece erguido mientras lo atraviesan vientos, tormentas, dragones, víboras, diluvios, rayos, fuego enviados por SHAMASH <Música>

Seq	Scene	Panel
18	529	7

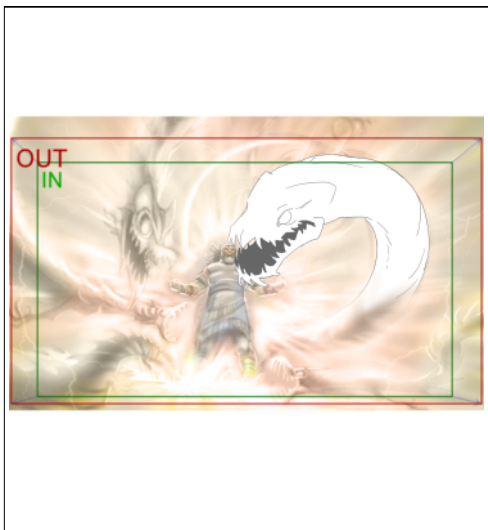

**Dialog**

VOZ EN OFF- NARRADOR  
como el puñal del rayo y el diluvio destructor.

**Action Notes**

Sobre la VOZ EN OFF, la figura de GILGAMESH se agranda. Permanece erguido mientras lo atraviesan vientos, tormentas, dragones, víboras, diluvios, rayos, fuego enviados por SHAMASH <Música>

Seq	Scene	Panel
18	529	8



**Dialog**  
 VOZ EN OFF- NARRADOR  
 Así eran.

**Action Notes**  
 Sobre la VOZ EN OFF, la figura de GILGAMESH se agranda. Permanece erguido mientras lo atraviesan vientos, tormentas, dragones, víboras, diluvios, rayos, fuego enviados por SHAMASH <Música>

Seq	Scene	Panel
18	529	9



**Dialog**  
 <Música>

**Action Notes**  
 Sobre la VOZ EN OFF, la figura de GILGAMESH se agranda. Permanece erguido mientras lo atraviesan vientos, tormentas, dragones, víboras, diluvios, rayos, fuego enviados por SHAMASH <Música>

Seq	Scene	Panel
18	529	10

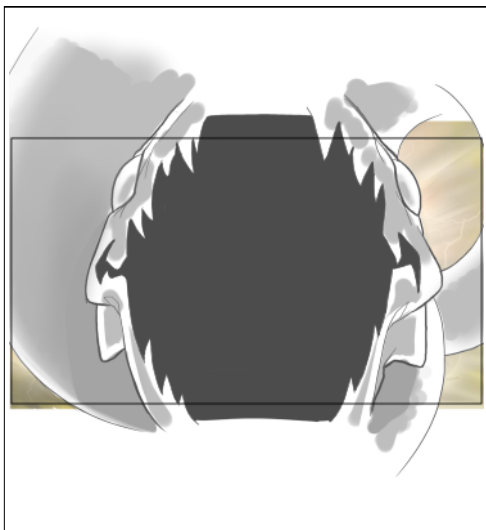

**Dialog**  
 <Música>

**Action Notes**  
 Sobre la VOZ EN OFF, la figura de GILGAMESH se agranda. Permanece erguido mientras lo atraviesan vientos, tormentas, dragones, víboras, diluvios, rayos, fuego enviados por SHAMASH <Música>

Seq	Scene	Panel
18	529	11



**Dialog**

<Música>

**Action Notes**

Sobre la VOZ EN OFF, la figura de GILGAMESH se agranda. Permanece erguido mientras lo atraviesan vientos, tormentas, dragones, víboras, diluvios, rayos, fuego enviados por SHAMASH

Seq	Scene	Panel
18	529	12

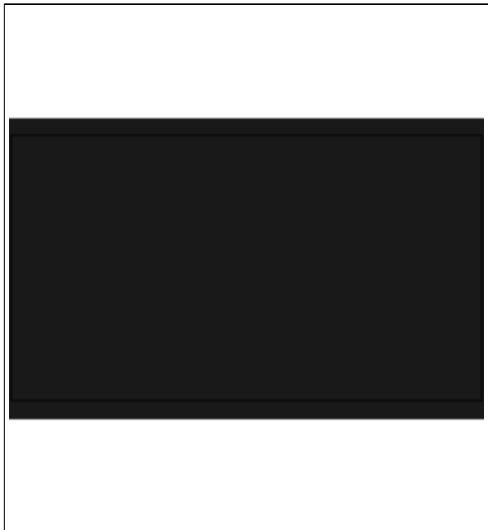

**Action Notes**

la pantalla se va a negro

Seq	Scene	Panel
19	530	1

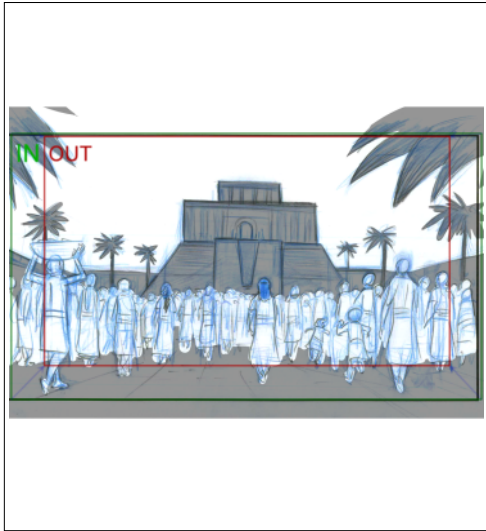

**Action Notes**

Los HABITANTES DE URUK se juntan en la plaza. Hay algarabía y ánimo expectante en la gente.

Seq	Scene	Panel
19	531	1

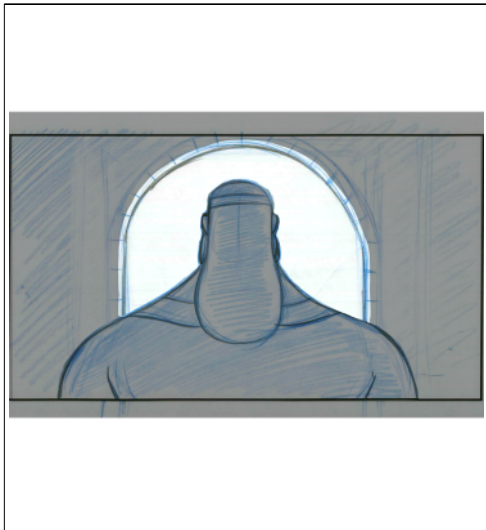

**Action Notes**

La camara lo sigue mientras recorre los recintos

Seq	Scene	Panel
19	531	2

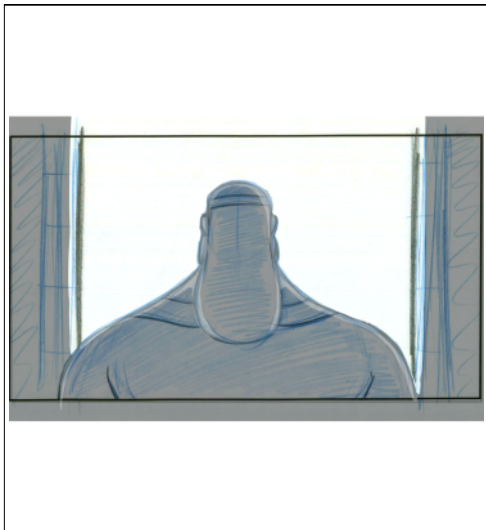

**Action Notes**

Y cruza arcadas

Seq	Scene	Panel
19	531	3



**Action Notes**

Hasta llegar al balcon, donde lo esperan Enkidu y el Consejo de Ancianos

Seq	Scene	Panel
19	531	4



**Action Notes**

Enkidu lo recibe con una mirada de aliento

Seq	Scene	Panel
19	531	5

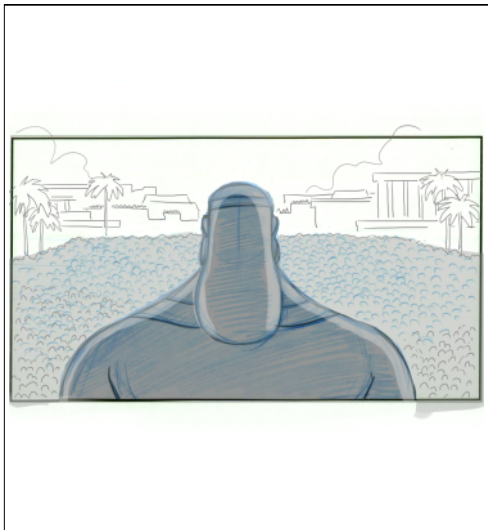

**Action Notes**

Gilgamesh llega al borde del balcon, donde podemos ver a todas las personas reunidas debajo.







Seq	Scene	Panel
19	533	1



**Dialog**

Gilgamesh: "Su fama alcanza al mundo entero"  
 "Y yo lo atraparé en el Bosque de los Cedros"  
 "Alli lo venceré y mostraré el poder de los hijos de Uruk!"

Seq	Scene	Panel
19	534	1

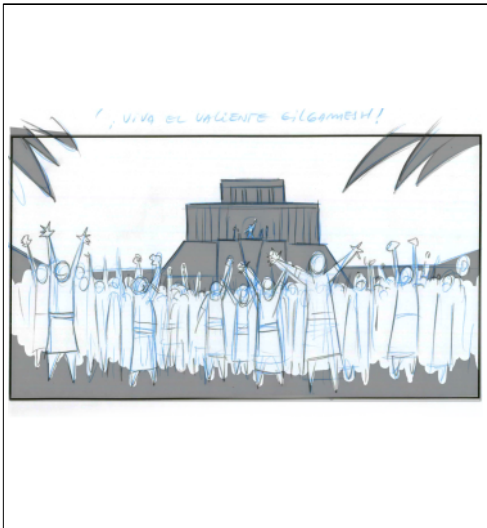

**Dialog**

PUEBLO: "EEEEEEHHHHH!!!"

Seq	Scene	Panel
19	535	1

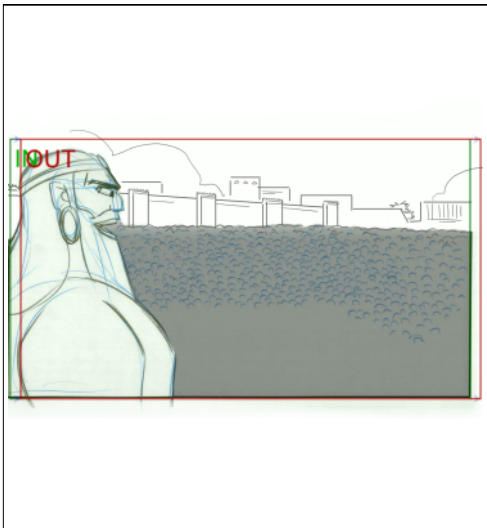

**Dialog**

Gilgamesh: "Estoy decidido"

**Action Notes**

Vemos a Gilgamesh desde un costado, y debajo al pueblo que lo escucha expectante.

Seq	Scene	Panel
19	535	2



**Dialog**  
 Gilgamesh: "a triunfar!"

**Action Notes**  
 La camara ajusta hacia la derecha.

Seq	Scene	Panel
19	536	1

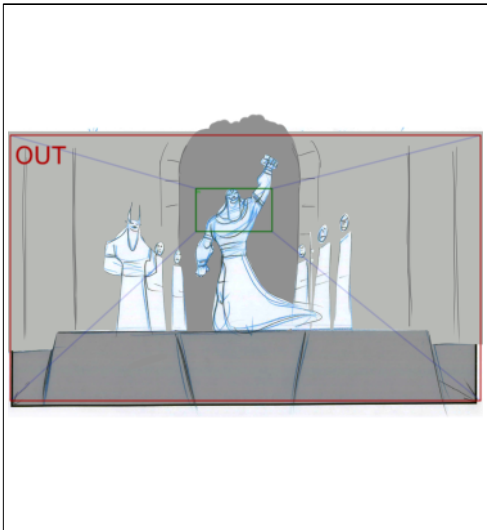

**Dialog**  
 Gilgamesh: "Escalaré la montaña y mataré a Humbaba!"

**Action Notes**  
 Zoom out, pasa de un pp a un plano general

Seq	Scene	Panel
19	537	1

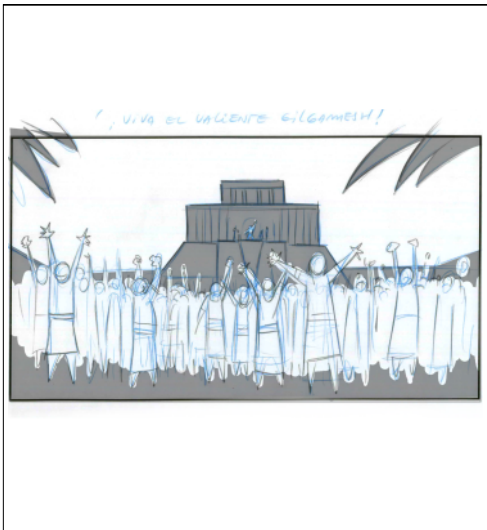

**Dialog**  
 Pueblo de Uruk: "EEEEEEHHHHH"

**Action Notes**  
 Los HABITANTES DE URUK vitorean a GILGAMESH.

Seq	Scene	Panel
19	538	1



**Action Notes**

Los HABITANTES DE URUK vitorean a GILGAMESH.

Seq	Scene	Panel
19	539	1



**Action Notes**

Los ancianos escuchan preocupados las noticias de Gilgamesh. El pueblo, de fondo, ruge vítores a su soberano.

Seq	Scene	Panel
19	539	2



**Dialog**

Anciano 1: "Eres joven, Gilgamesh. Tu corazón te impulsa"

**Action Notes**

Los ANCIANOS DEL CONSEJO se ven preocupados. Gilgamesh saluda a su pueblo.

Seq	Scene	Panel
19	539	3

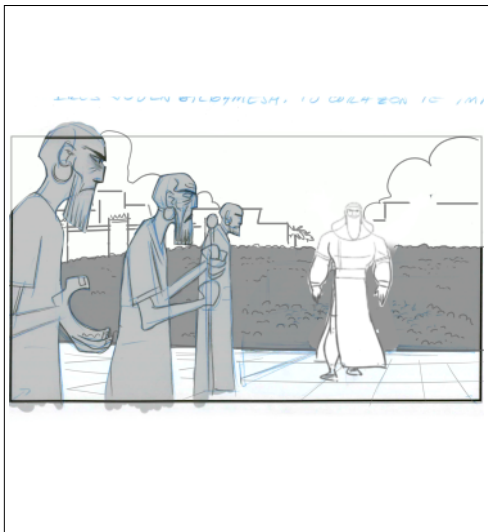

**Dialog**

Anciano 1: "Eres joven, Gilgamesh. Tu corazon te impulsa" "No mides lo que intentas hacer..."

**Action Notes**

Los ANCIANOS DEL CONSEJO se ven preocupados. Gilgamesh saluda a su pueblo.

Seq	Scene	Panel
19	540	1



**Dialog**

Anciano 1: Hemos oido que el aspecto de Jumbaba es espantoso"

**Action Notes**

Contraplano. Los ancianos se dirigen a Gilgamesh. Amonestan su impulsividad.

Seq	Scene	Panel
19	540	2



**Dialog**

Anciano 1: "Que su rostro esta transfigurado por la rabia y la maldad!"

**Action Notes**

Gilgamesh sigue saludando sin dar mucha importancia a las palabras de los ancianos

Seq	Scene	Panel
19	541	1

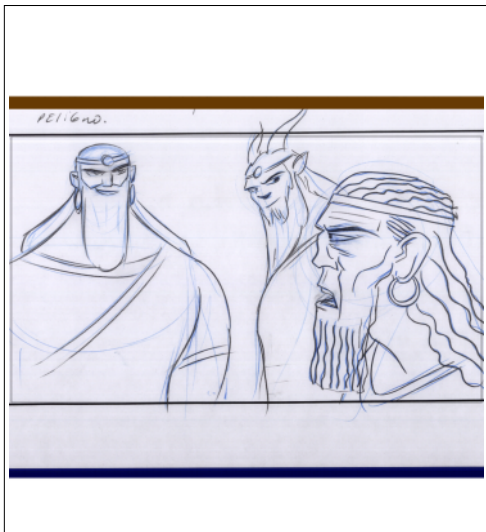

**Dialog**

Anciano 2: "Acaso te trajo al mundo una mariposa?  
"Tu falta de experiencia te lleva hacia el peligro.

**Action Notes**

Contraplano. Gilgamesh y Enkidu miran al anciano con sorna.

Seq	Scene	Panel
19	542	1

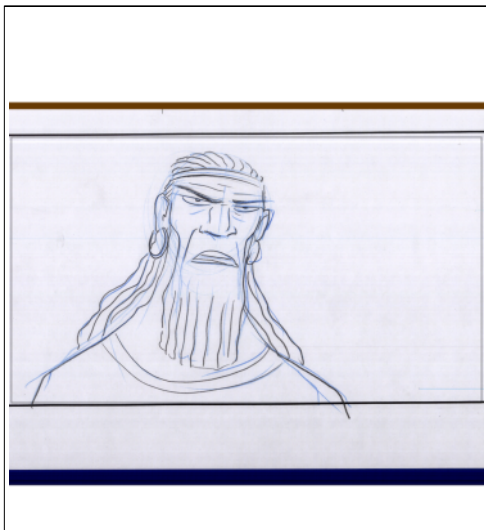

**Dialog**

Anciano 2: Pero el que vigila el Bosque no les tiene piedad,

Seq	Scene	Panel
19	543	1

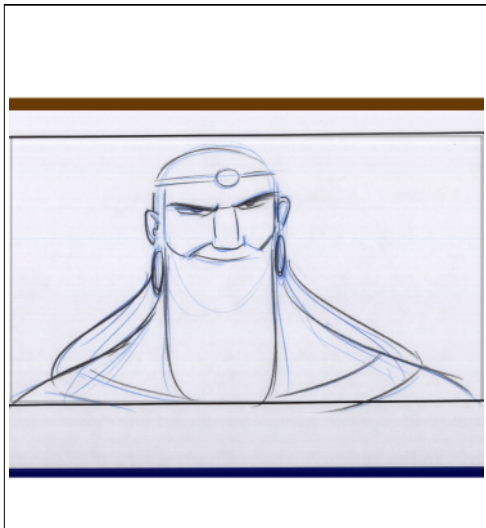

**Dialog**

Anciano 2 (en off): ni a jóvenes ni a nbianos.

Seq	Scene	Panel
19	543	2

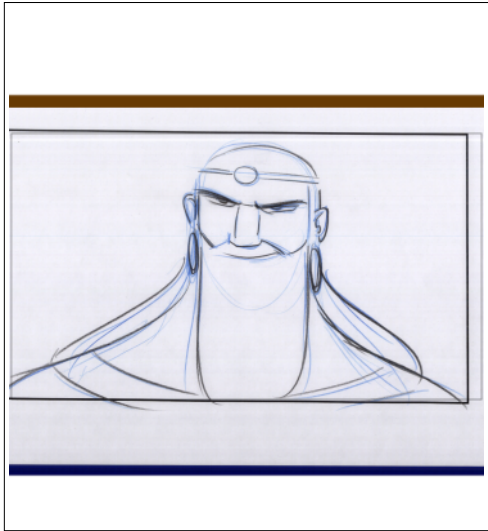

**Dialog**

Anciano 2 (en off): ni a jóvenes ni a ncianos.

Seq	Scene	Panel
19	544	1



**Action Notes**

Se voltea para dirigisre a Enkidu

Seq	Scene	Panel
19	544	2



**Dialog**

Gilgamesh (a Enkidu): "Qué le respondo al Consejo de Ancianos, amigo mio?"

**Action Notes**

Se voltea para dirigisre a Enkidu



Seq	Scene	Panel
19	544	3



**Dialog**

Gilgamesh (a Enkidu): "¿Que tengo miedo? ¿Que me quedaré sentado en mi casa el resto de mis días?"

**Action Notes**

Avanza hacia la entrada

Seq	Scene	Panel
19	545	1

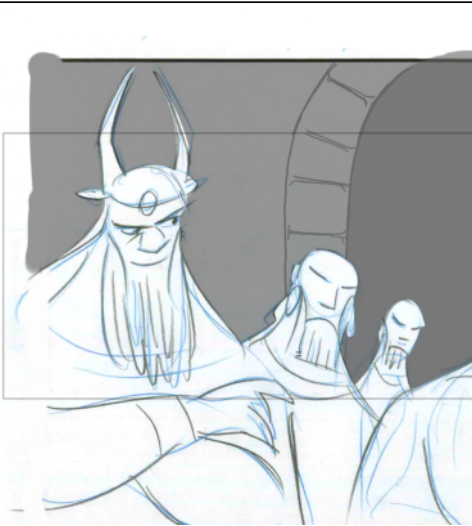

**Dialog**

Gilgamesh (a Enkidu): "¿Que tengo miedo? ¿Que me quedaré sentado en mi casa el resto de mis días?"

**Action Notes**

Avanza hacia la entrada

Seq	Scene	Panel
19	546	1



**Dialog**

Anciano 3: "Esta claro que no nos oyes. Entonces hay poco por decir"

Seq	Scene	Panel
19	547	1

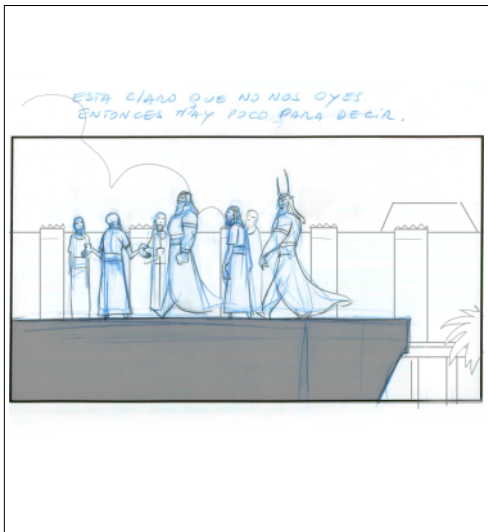

**Dialog**

Anciano 3: "que tu dios protector este contigo y te indique el camino de retorno a URUK."

**Action Notes**

El CONSEJO DE ANCIANOS hace el gesto de darse por vencidos, de resignación.

Seq	Scene	Panel
19	548	1



**Action Notes**

Plano frontal. Gilgamesh camina triunfante hacia el interior del palacio. Los ancianos se resignan ante su testarudez.

Seq	Scene	Panel
19	548	2



**Dialog**

Anciano 3: "Y te indique el camino de retorno a Uruk"

**Action Notes**

Gilgamesh camina hacia la camara e ingresa al palacio.





Seq	Scene	Panel
19	548	3

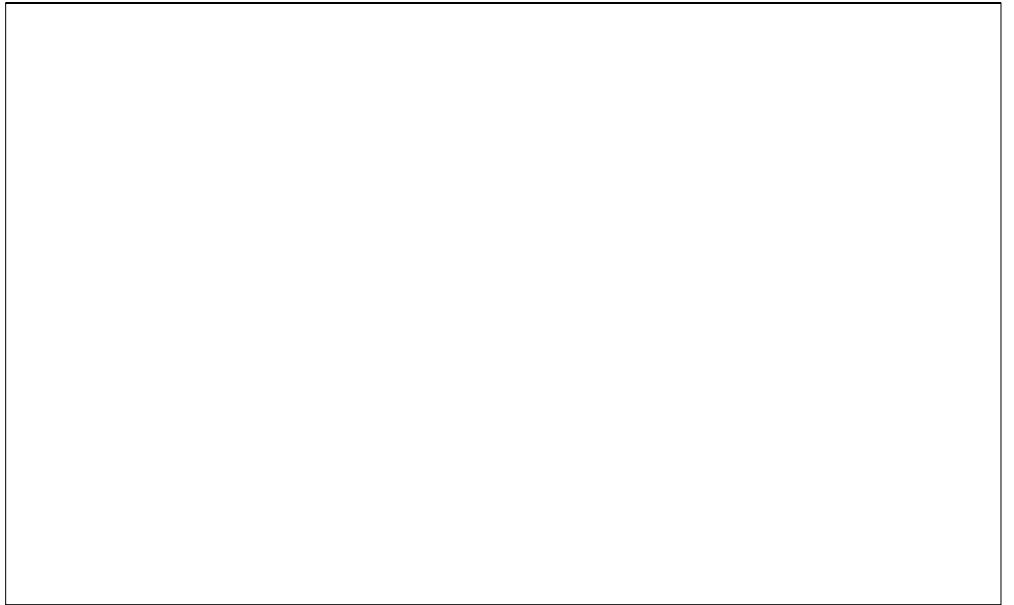
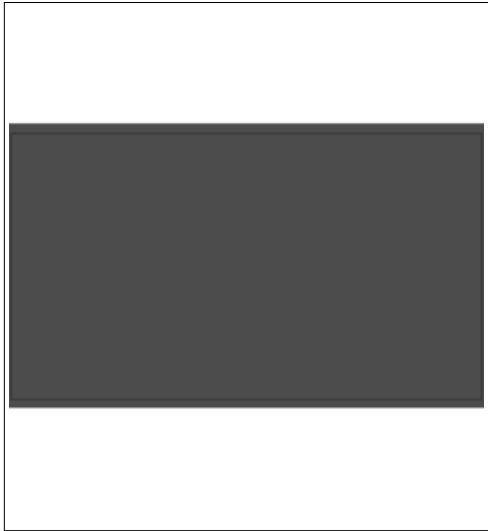

Seq	Scene	Panel
20	549	1

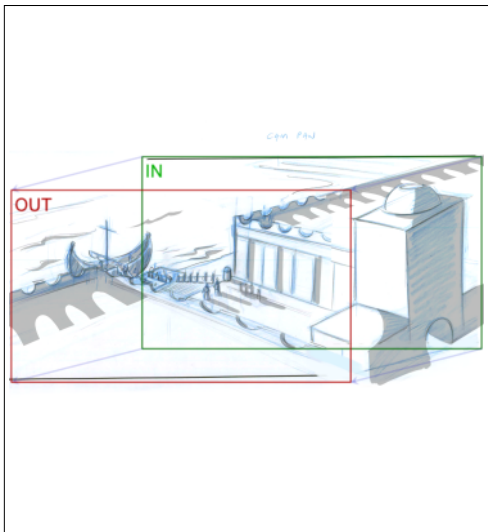

**Action Notes**

Puerto de Uruk - Amanecer

Un barco espera anclado en el muelle. De lejos vemos a Gilgamesh y Enkidu caminando hacia este. Guardias escoltan su camino.

**referencias**

\\Srvraid\d\GILGAMESH\REFERENCIAS VARIAS E INFORMACION\edificaciones

Seq	Scene	Panel
20	550	1

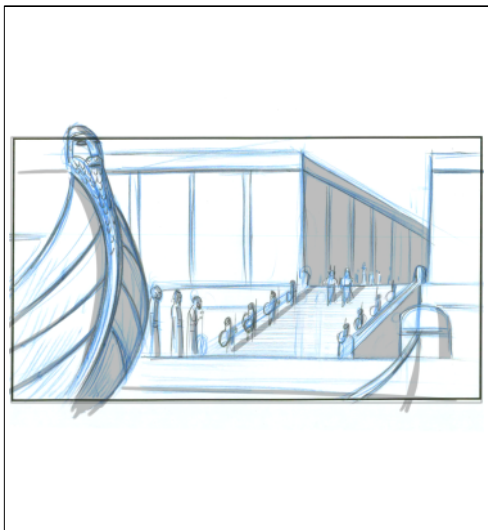

**Action Notes**

Contraplano

Seq	Scene	Panel
20	551	1

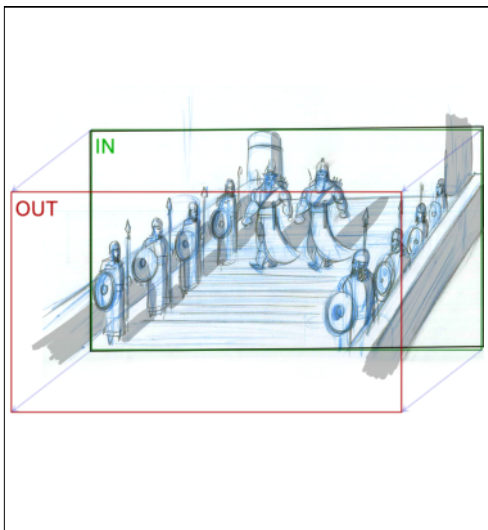

**Action Notes**

Vemos a los heroes bajando la escalera hacia el puerto.

Seq	Scene	Panel
20	551	2

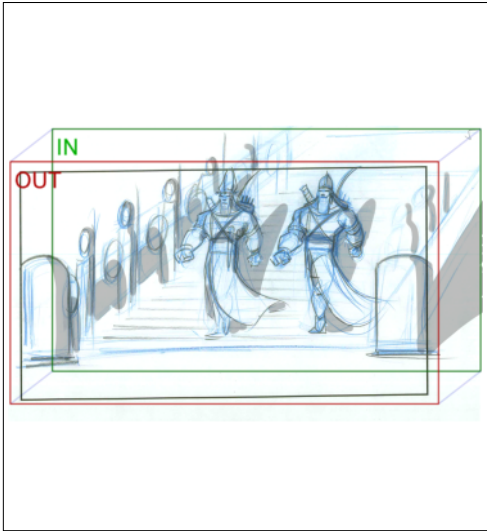

**Action Notes**  
Llegan al pie de la escalera

Seq	Scene	Panel
20	552	1

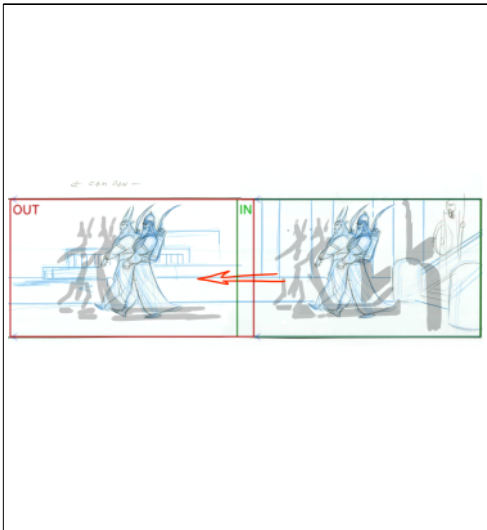

**Action Notes**  
Y avanzan hacia el muelle  
La camara los sigue.

Seq	Scene	Panel
20	553	1

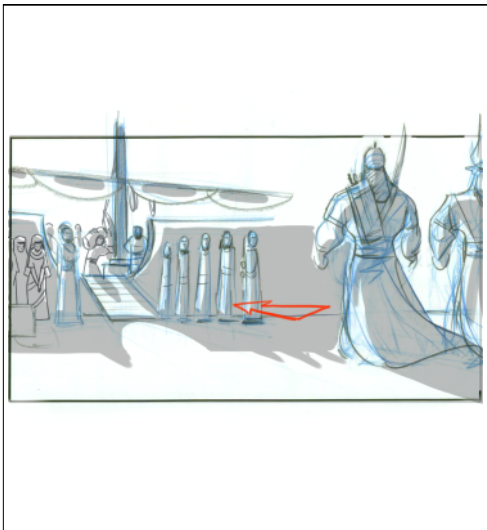

**Action Notes**  
La camara se posa detras de ellos y podemos ver que junto al barco esperan el Consejo de Ancianos y la diosa Ninsún

Seq	Scene	Panel
20	553	2

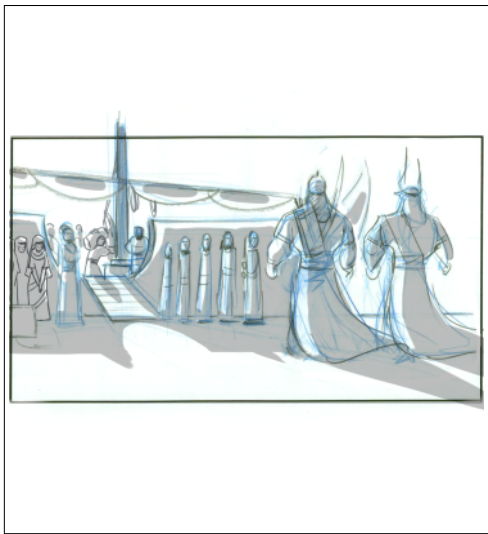

**Action Notes**

La camara se posa detras de ellos y podemos ver que junto al barco esperan el Consejo de Ancianos y la diosa Ninsun

Seq	Scene	Panel
20	553	3

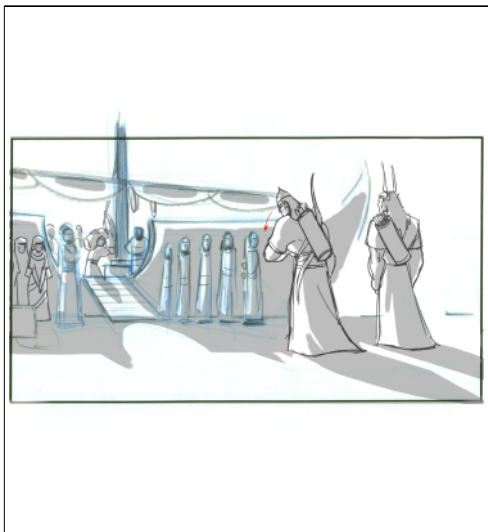

**Dialog**

Gilgamesh: Madre...

**Action Notes**

Se detienen frente al barco y Gilgamesh hace una breve reverencia a su madre.

Seq	Scene	Panel
20	554	1



**Dialog**

Gilgamesh (al Consejo de Ancianos): "Agradezco que hayan venido a despedirme, nobles ancianos! "

**Action Notes**

Gilgamesh saluda a los Ancianos (También se inclina con respeto)

Seq	Scene	Panel
20	555	1



**Action Notes**

Uno de los ancianos lo mira con complicidad

Seq	Scene	Panel
20	555	2



**Dialog**

ANCIANO DEL CONSEJO 1 (a GILGAMESH)  
No confíes en tu fuerza, Gilgamesh

**Action Notes**

el anciano habla a gilgamesh

Seq	Scene	Panel
20	555	3

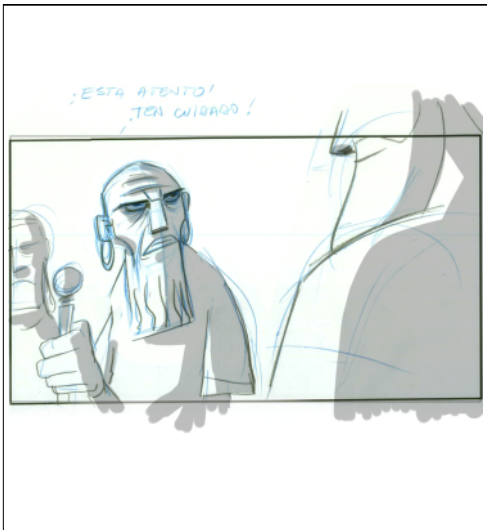

**Dialog**

ANCIANO DEL CONSEJO 1 (a GILGAMESH)  
¡Estate atento! ¡Ten cuidado!

**Action Notes**

el anciano habla a gilgamesh

Seq	Scene	Panel
20	555	4

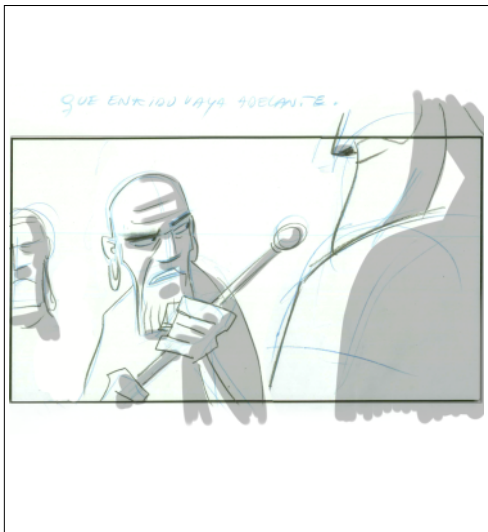

**Dialog**  
 ANCIANO DEL CONSEJO 1 (a GILGAMESH)  
 Que Enkidu vaya adelante.

**Action Notes**  
 el anciano habla a gilgamesh

Seq	Scene	Panel
20	556	1



**Dialog**  
 ANCIANO DEL CONSEJO 1 (a GILGAMESH)  
 Él conoce la ruta y ya ha visto a Jumbaba.

**Action Notes**  
 Contraplano - Enkidu y Gilgamesh se miran

Seq	Scene	Panel
20	557	1

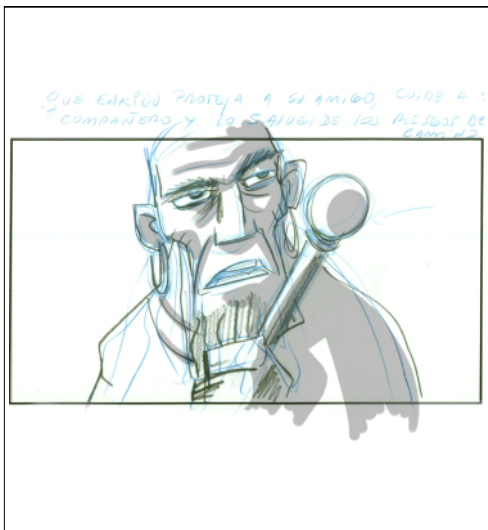

**Dialog**  
 ANCIANO DEL CONSEJO 1 (a Enkidu)  
 ¡Que Enkidu protega a tu amigo, cuida a su compañero y lo salve de los riesgos del camino!

**Action Notes**  
 Primer plano del Anciano

Seq	Scene	Panel
20	558	1



**Action Notes**

Contraplano - Enkidu y Gilgamesh se miran

Seq	Scene	Panel
20	558	2



**Dialog**

ANCIANO DEL CONSEJO 1 (a GILGAMESH)  
 Él conoce la ruta y ya ha visto a Jumbaba.

**Action Notes**

Contraplano - Enkidu y Gilgamesh se miran

Seq	Scene	Panel
20	559	1

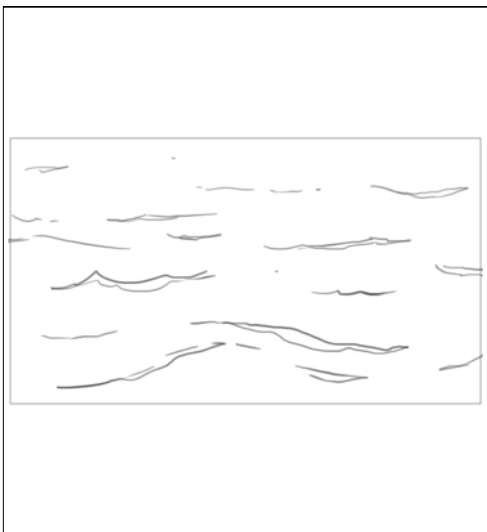

Seq	Scene	Panel
20	559	2

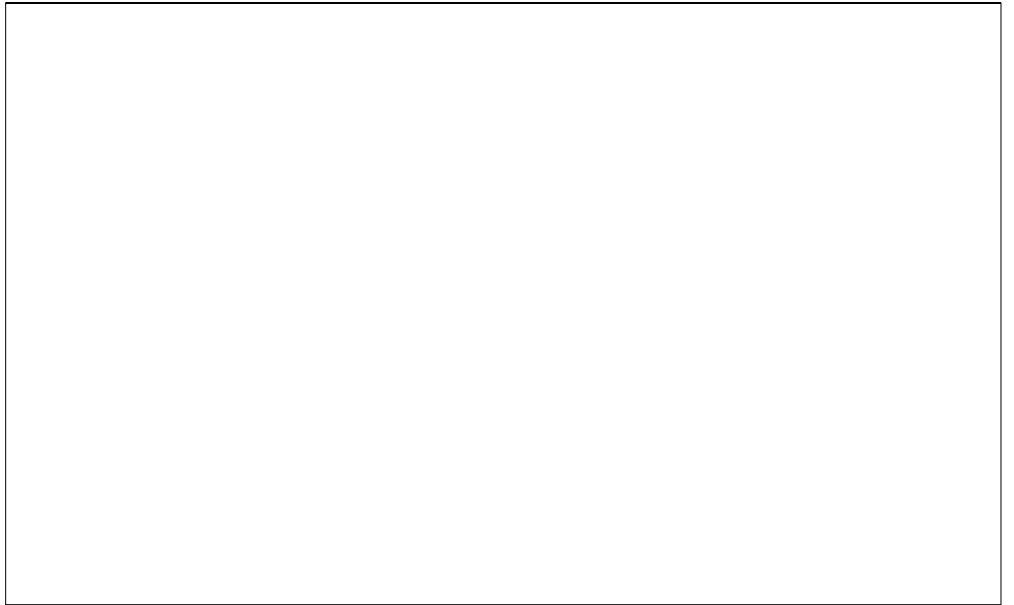
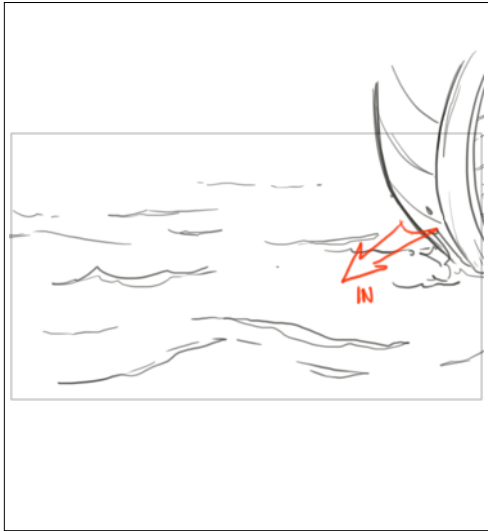

Seq	Scene	Panel
20	559	3

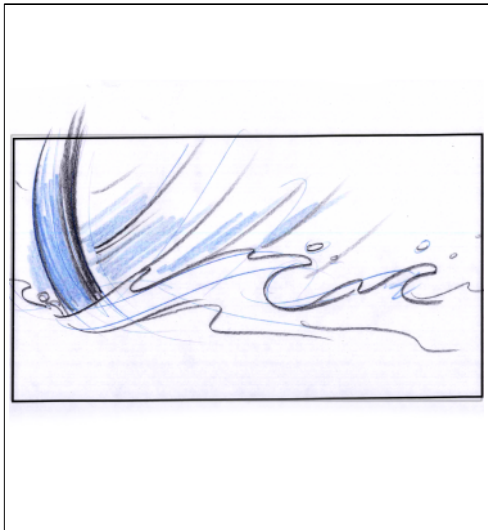

**Action Notes**  
 Detalle del barco zarpando. Vemos el agua agitarse y hacer espuma

Seq	Scene	Panel
20	560	1

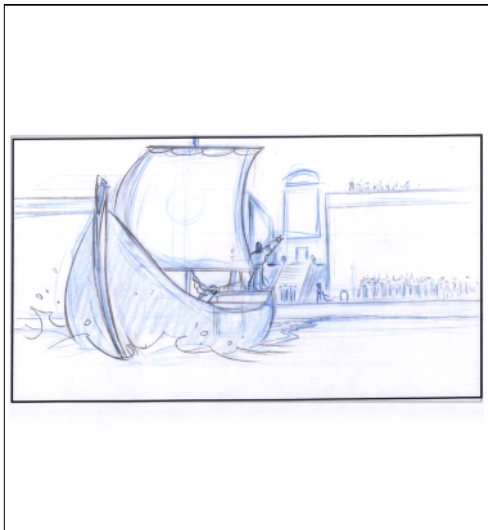

**Action Notes**  
 El barco se aleja. La gente desde el puerto vitorea a Gilgamesh

**referencias**  
 \\Srvraid\d\GILGAMESH\REFERENCIAS VARIAS E INFORMACION\edificaciones



Seq	Scene	Panel
20	561	1

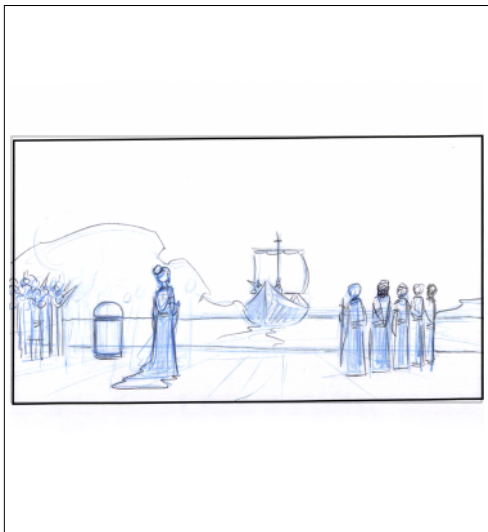

**Action Notes**

Contraplano. Vemos de espaldas a la diosa Ninsun y al Consejo de Ancianos

Seq	Scene	Panel
20	562	1



**Dialog**

Ninsun:

Oh, Shamash, pusiste en Gilgamesh, mi único hijo, un corazón sin reposo.

Seq	Scene	Panel
20	563	1

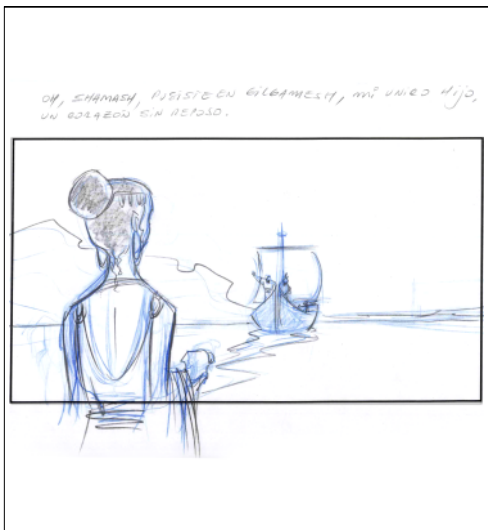

**Dialog**

NINSUN "PROTÉJELO

**Action Notes**

La camara se acerca a Ninsun

Seq	Scene	Panel
20	563	2

EMPRENDERÁ UN LARGO VIAJE POR TISARAAS DESCONOCIDAS.  
ESTABLIRÁ UNA LUCHA IMPROBABLE! SI ERE ES TU PLAN  
SERO ACEPTALO.



**Dialog**  
HASTA EL DÍA QUE VUELVA."

**Action Notes**  
Baja la vista, acongojada

Seq	Scene	Panel
20	563	3

PERO PROTEGEO HASTA EL DIA QUE VUELVA

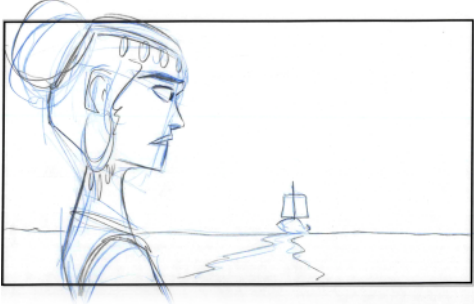

**Action Notes**  
Mira hacia el barco que se aleja

Seq	Scene	Panel
20	563	4

DESPUES DE MAFAR AL FERRE JUMBABA

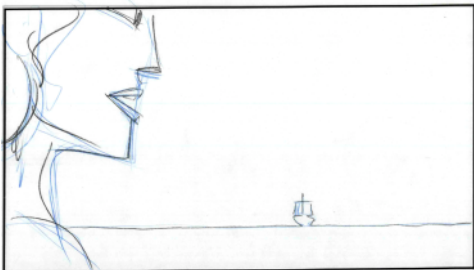

**Dialog**  
Ninsun:  
hasta el día en que vuelva,

**Action Notes**  
La camara sigue avanzando



Dissolve

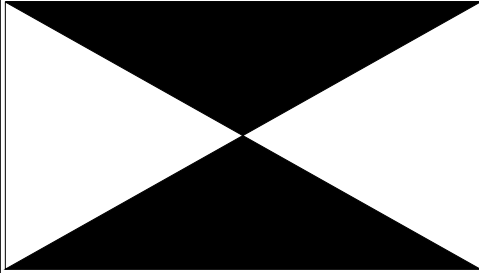



Seq	Scene	Panel
21	564	1

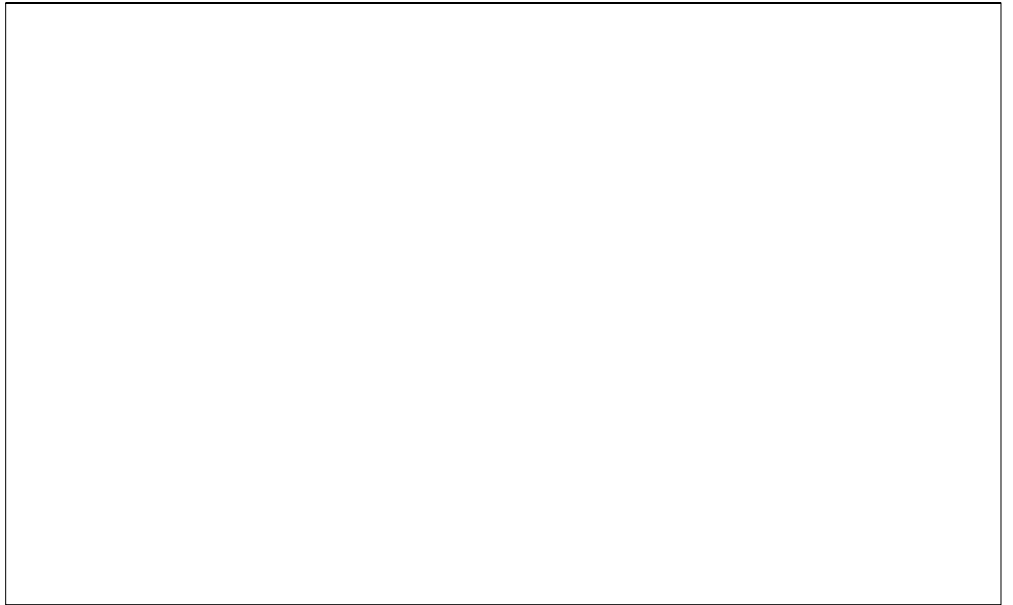

Seq	Scene	Panel
21	564	2

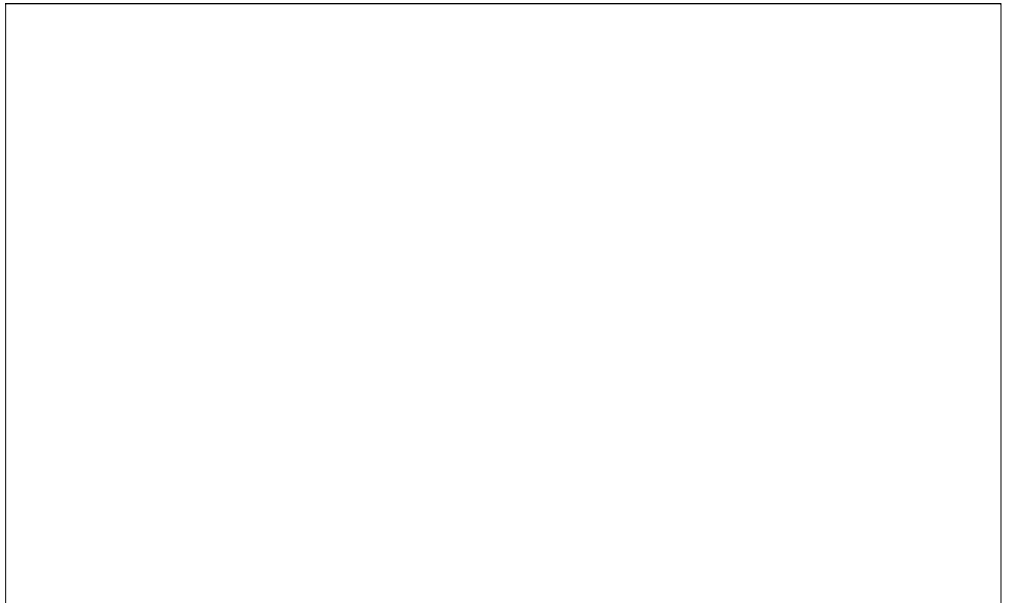
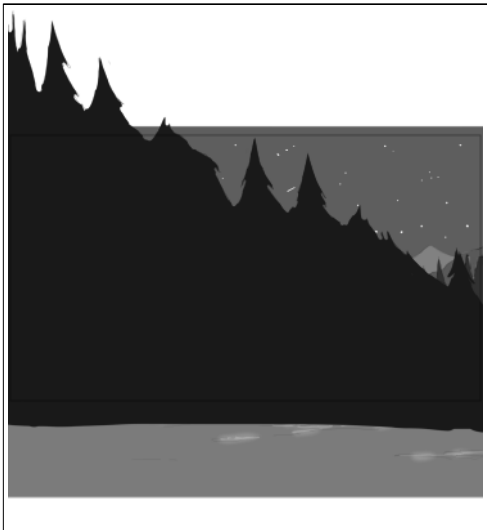

Seq	Scene	Panel
21	564	3

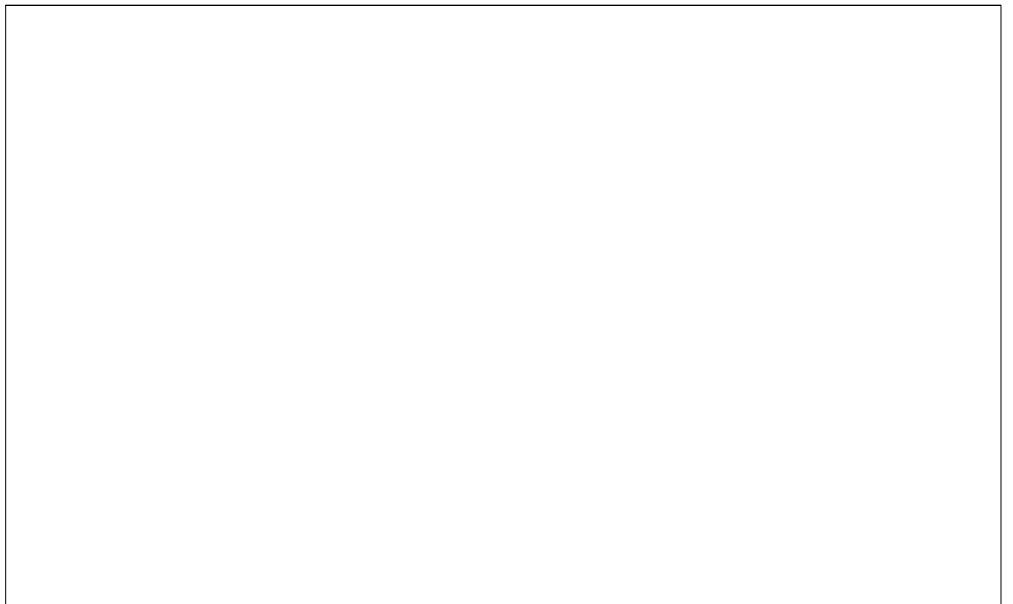
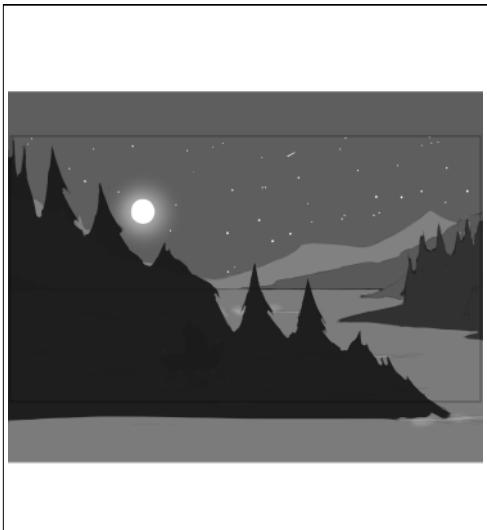

Seq	Scene	Panel
21	564	4

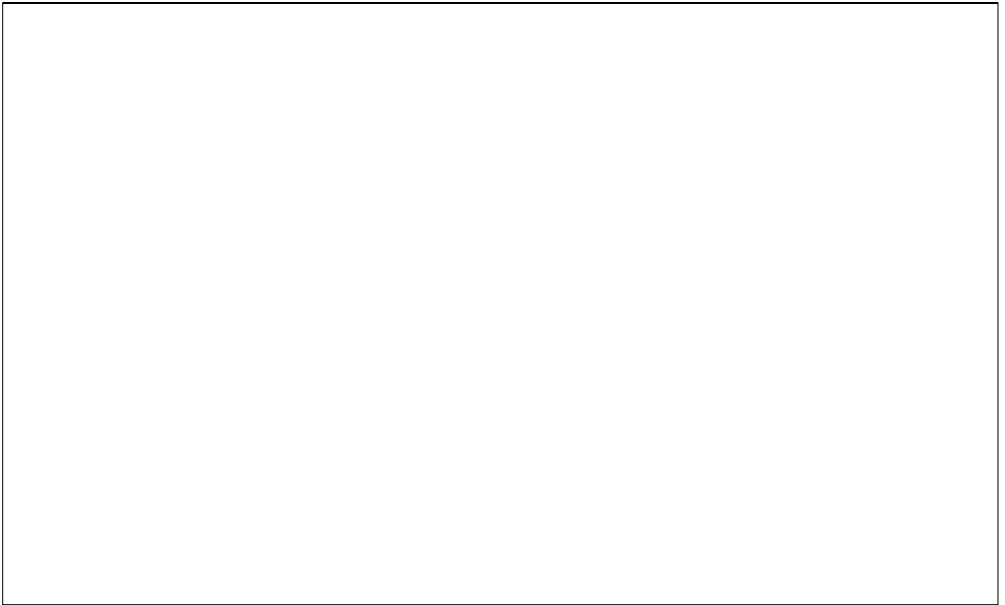
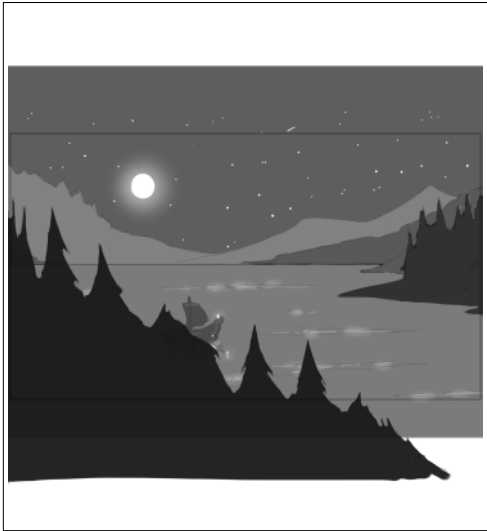

Seq	Scene	Panel
21	564	5

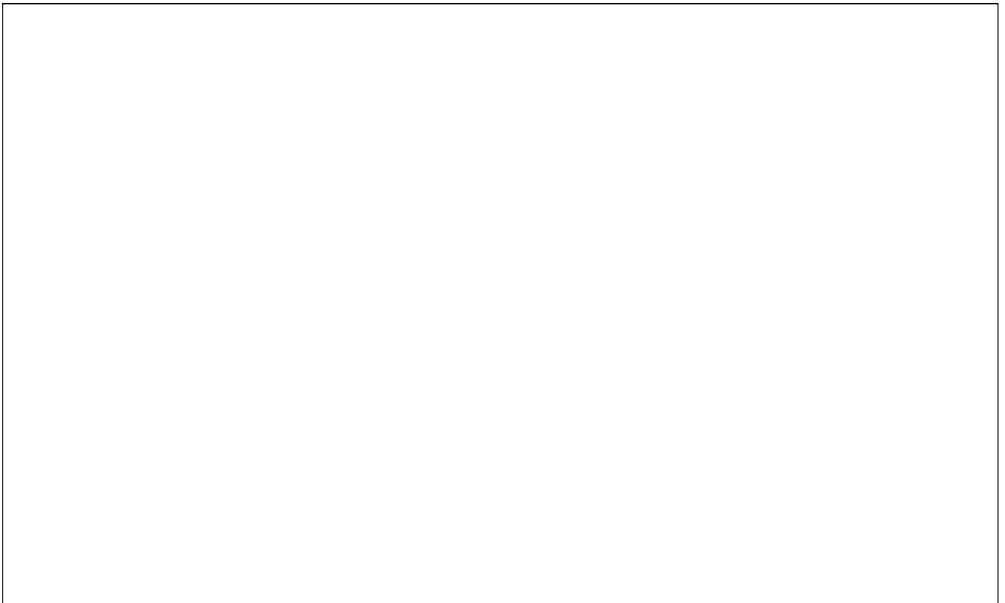

Seq	Scene	Panel
21	564	6

